

# STIGA®

## 85 COMBI 95 COMBI 105 COMBI

Type 85C  
Type 95CV, 95CV E  
Type 95CP, 95CP E  
Type 105C E

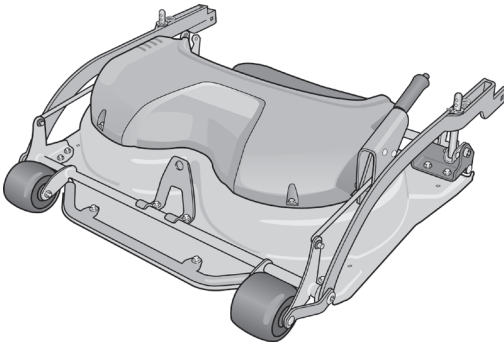

ASSIEME DEL DISPOSITIVO DI TAGLIO

РЕЖЕЦ ДИСК

REZNI TANJIR

SKŘÍŇ SEKAČKY

KLIPPERSKJOLD

SCHNEIDEPLATTE

ΧΛΟΟΚΟΠΤΗΣ

CUTTING MEANS ASSEMBLY

PLATO DE CORTE

LÓIKESEADE

LEIKKUUTASO

PLATEAU DE COUPE

REZNA PLOČA

VÁGÓTÁNYÉR

PJOVIMO DISKAS

PLAUSĀNANAS KUPOLS

ПЛОЧА ЗА КОСЕЊЕ

MAAIDEK

KLIPPEPANNE

AGREGAT TNAŲY

PRATO DE CORTE

PLACĂ DE TĂIERE

РЕЖУЩИЙ КУПОЛ

SKRIŇA KOSAČKY

ZAŠČITNO OHIŠJE REZILA

REZNI TANJIR

KLIPPDÄCK

KESIM PLATFORMU

MANUALE DI ISTRUZIONI..... IT

УПЪТВАНЕ ЗА УПОТРЕБА..... BG

PRIRUČNIK S UPUTAMA..... BS

NÁVOD K POUŽITÍ A ÚDRŽBĚ..... CS

INSTRUKTIONSMANUAL..... DA

GEBRAUCHSANWEISUNG..... DE

ΧΡΗΣΗ ΚΑΙ ΣΥΝΤΗΡΗΣΗ..... EL

OWNER'S MANUAL..... EN

USO Y MANTENIMIENTO..... ES

KASUTUSJUHEND..... ET

KÄYTTÖOPAS..... FI

MANUEL D'UTILISATION..... FR

PRIRUČNIK ZA UPORABU..... HR

HASZNÁLATI UTASÍTÁS..... HU

VARTOJIMO INSTRUKCIJA..... LT

OPERATORA ROKASGRĀMATA..... LV

УУПАТСТВО ЗА УПОТРЕБА..... MK

GEBRUIKERSHANDLEIDING..... NL

BRUKSANVISNING - VEDLIKEHOLD..... NO

IINSTRUKCJE OBSŁUGI..... PL

MANUAL DE USO..... PT

MANUAL DE INSTRUCTIUNI..... RO

**РУКОВОДСТВО ПО ЭКСПЛУАТАЦИИ..... RU**

NÁVOD NA POUŽITIE..... SK

PRIROČNIK Z NAVODILI..... SL

PRIRUČNIK SA UPUTSTVIM..... SR

BRUKSANVISNING OCH UNDERHÅLL..... SV

KULLANIM KILAVUZU..... TR



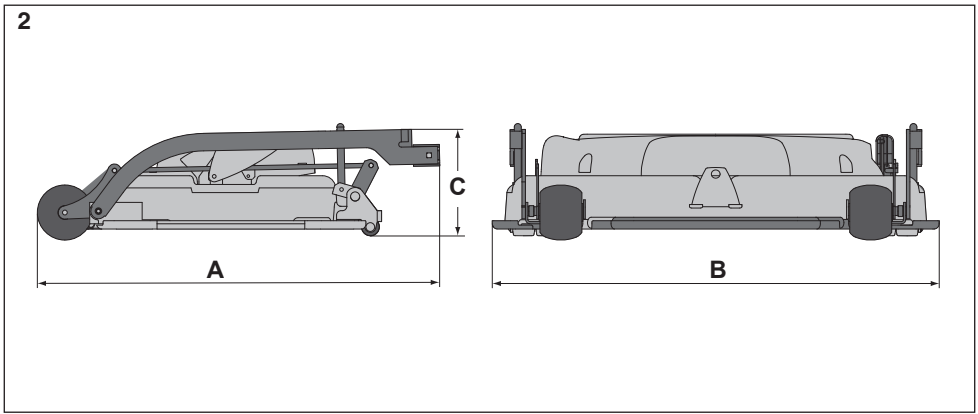
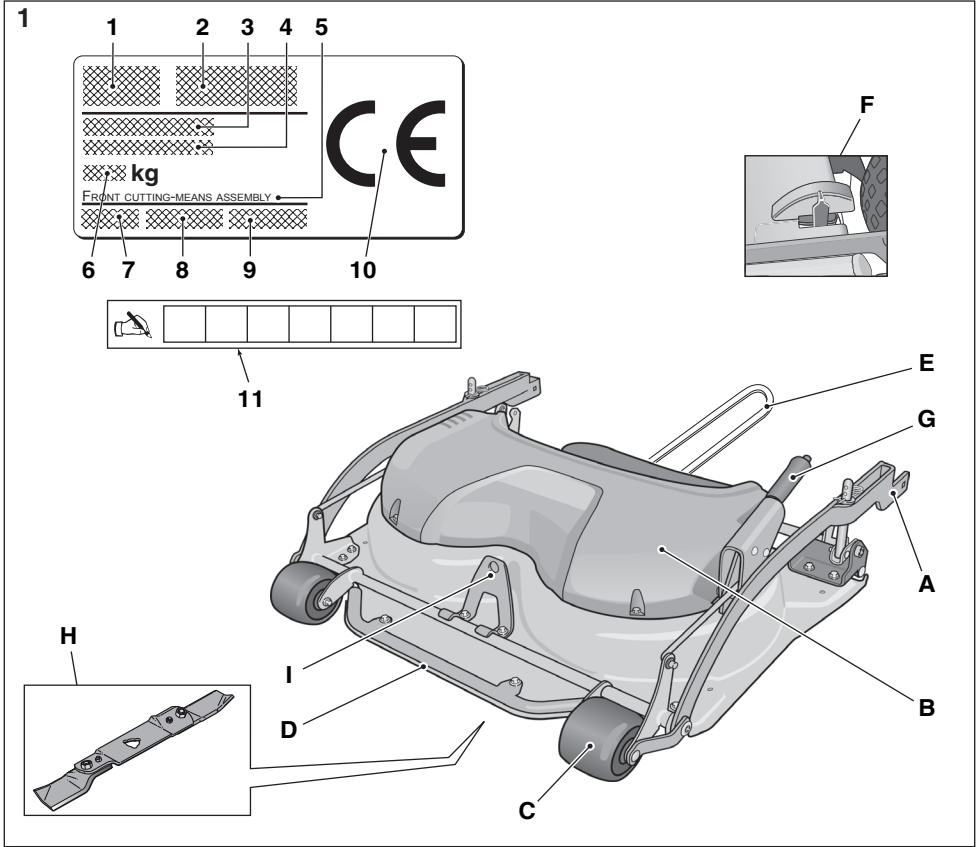

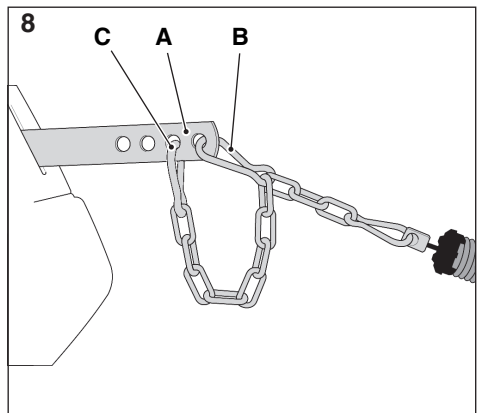
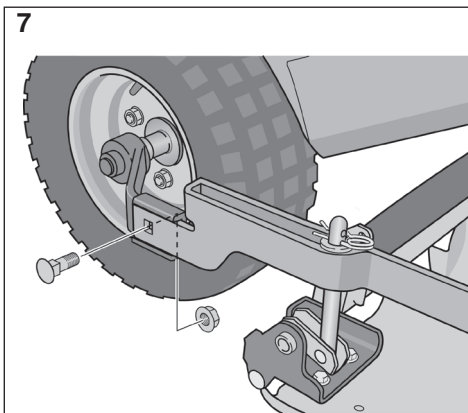
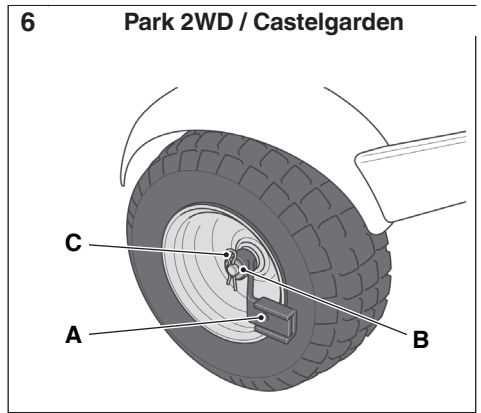
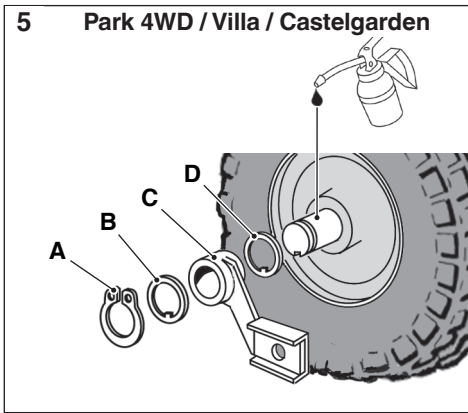
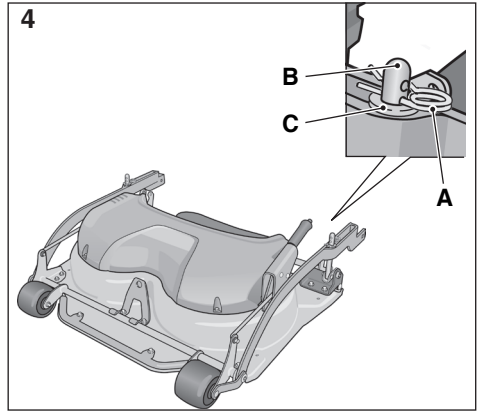
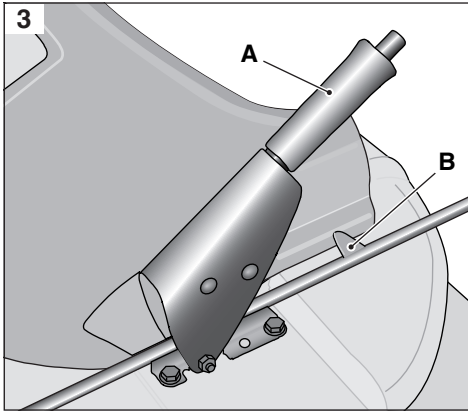

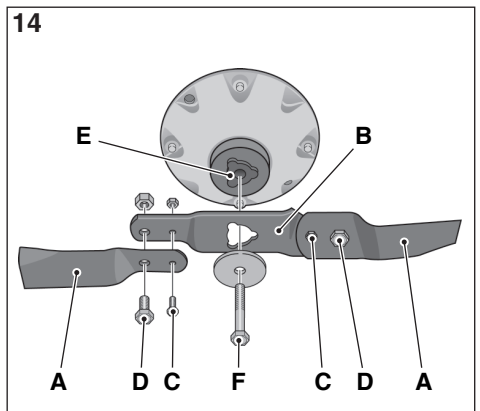
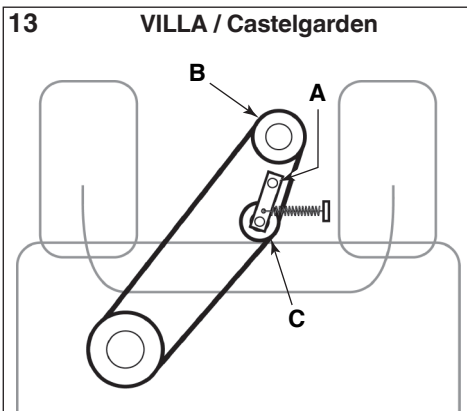
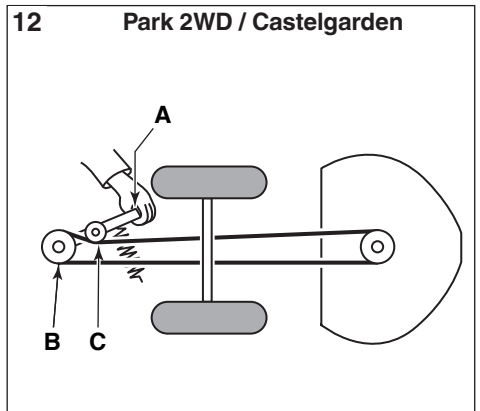
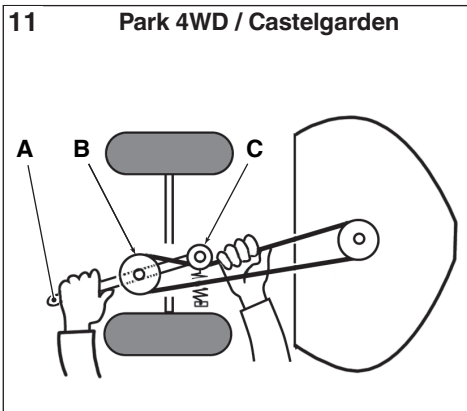
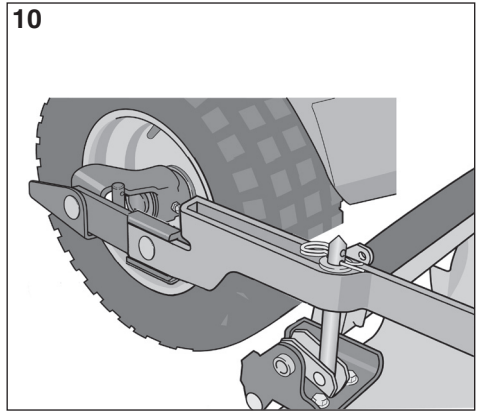
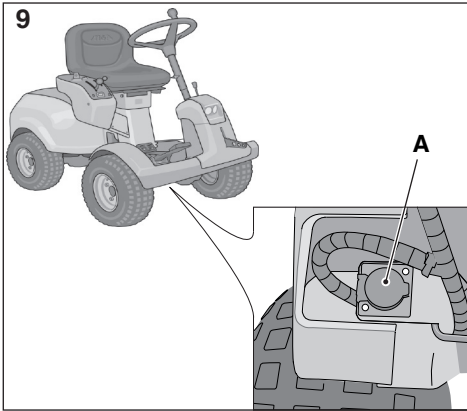

15

Park 2WD, Park 4WD / Castelgarden

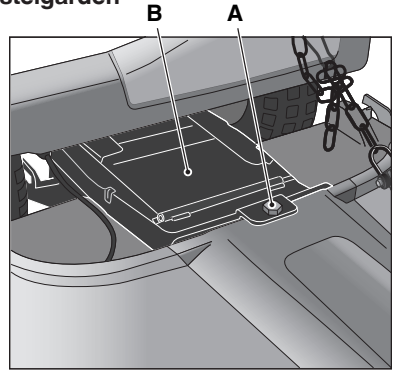
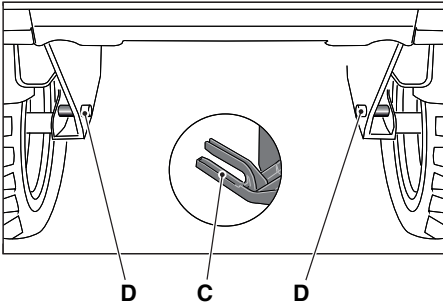

16

Villa / Castelgarden

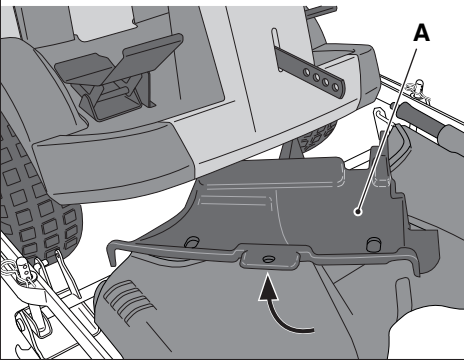

17

Villa / Castelgarden

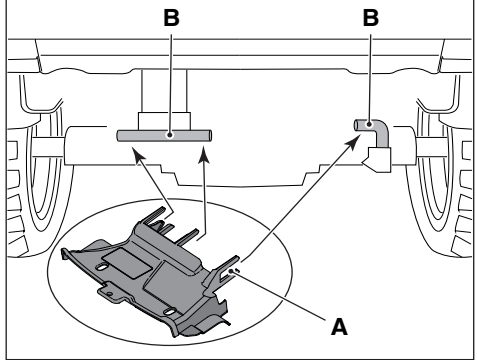

18

Villa / Castelgarden

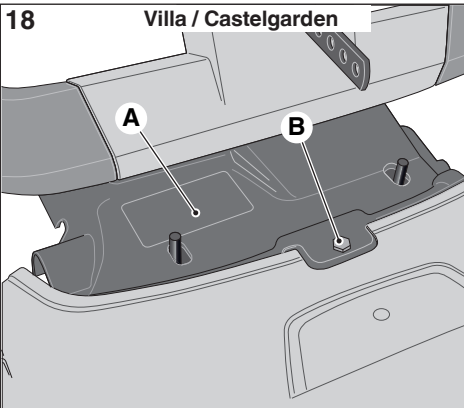

19

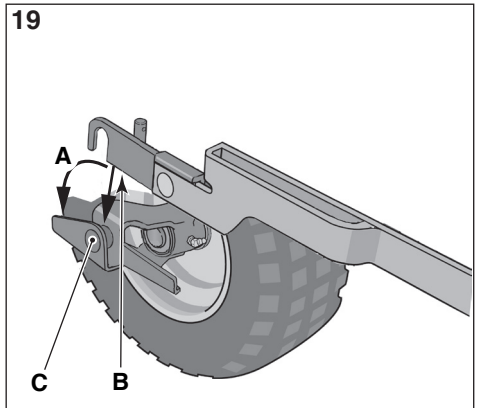

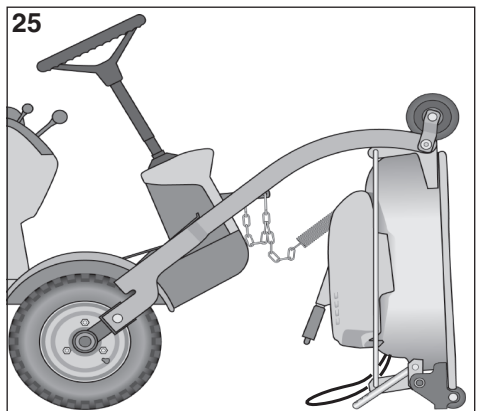
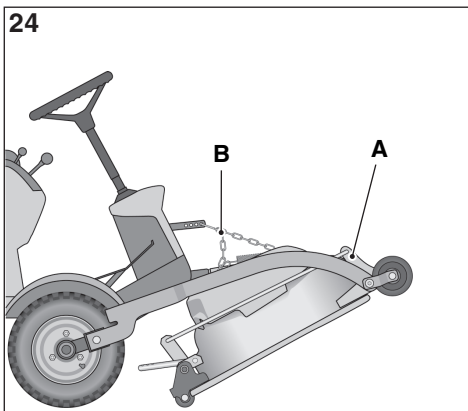
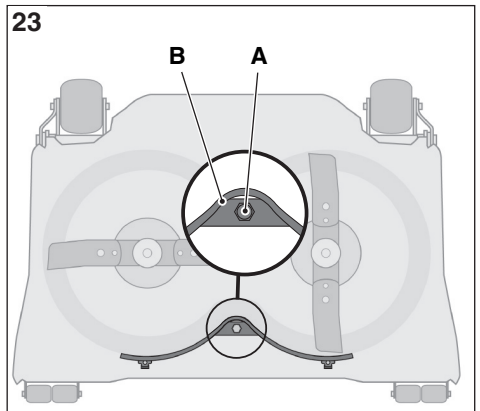
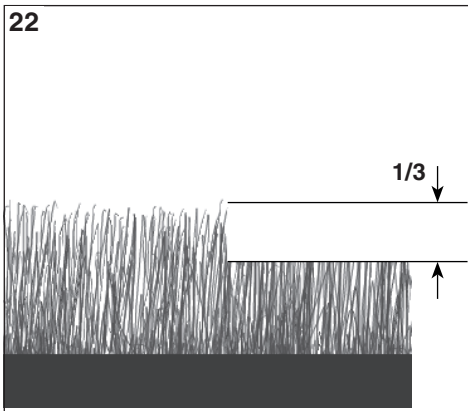
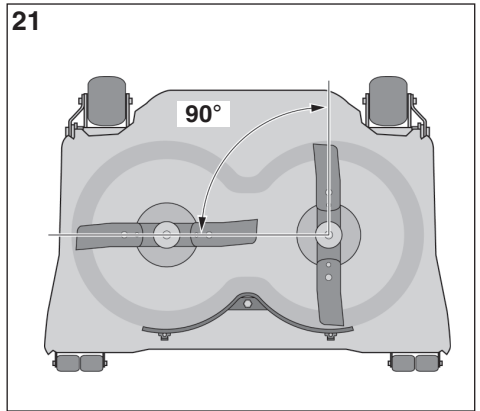
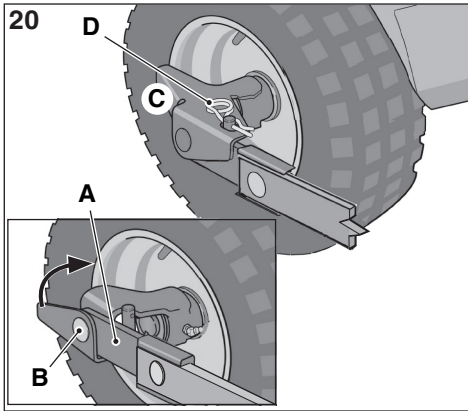

26

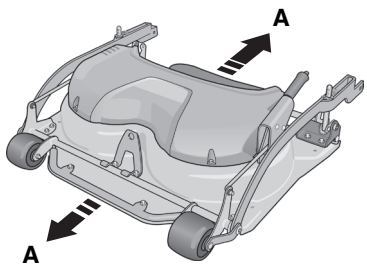

27

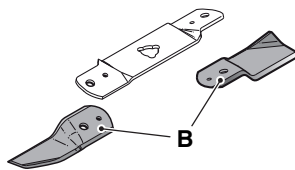
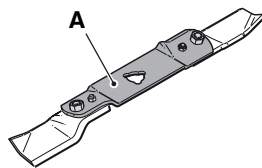

## 0 TABELLA DATI TECNICI

[1]	<b>Type</b>					
[2]	<b>Modello</b>	<b>85C</b>	<b>95CV 95CV E</b>	<b>95CP 95CP E</b>	<b>105C E</b>	
[3]	<b>Dimensioni d'ingombro</b>					
[4]	A (mm)	880	921	921	951	
[5]	B (mm)	995	1023	1023	1128	
[6]	C (mm)	267	267	267	267	
[7]	Massa (kg)	40	44-46	44-46	50	
[8]	<b>Altezza di taglio</b>					
[9]	Min (mm)	25	25	25	25	
[10]	Max (mm)	85	85	85	85	
[11]	<b>Larghezza di taglio</b>					
[12]	cm	85	95	95	105	
[13]	<b>Macchine compatibili (Type)</b>					
	V 301	✓	✓	-	-	
	P 901 C	-	-	✓	✓	
	P 901 CH	-	-	✓	✓	
[14]	<b>Codici dispositivi di taglio di ricambio</b>	<b>Rif. Fig. / Pos.</b>				
		27:A	1134-7881-01	1134-7881-02	1134-6239-02	1134-6239-03
		27:B	1134-7880-01	1134-7880-01	1134-6238-01	1134-6238-01



## ROMÂN

(Traducerea instrucțiunilor originale)

### 0 TABEL CU DATE TEHNICE

[1]	<b>Familia</b>
[2]	<b>Type</b>
[3]	Dimensiuni de gabarit
[4]	A (mm)
[5]	B (mm)
[6]	C (mm)
[7]	Greutate (kg)
[8]	<b>Înălțimea de tăiere</b>
[9]	Min (mm)
[10]	Max (mm)
[11]	<b>Lățimea de tăiere</b>
[12]	cm
[13]	Mașini compatibile
[14]	Coduri dispozitive de tăiere de schimb



## РУССКИЙ

(Перевод оригинальных инструкций)

### 0 ТАБЛИЦА ТЕХНИЧЕСКИХ ДАННЫХ

[1]	<b>Тип</b>
[2]	<b>Модель</b>
[3]	<b>Габаритные размеры</b>
[4]	A (mm)
[5]	B (mm)
[6]	C (mm)
[7]	Масса (кг)
[8]	<b>Высота резки</b>
[9]	Мин. (мм)
[10]	Макс. (мм)
[11]	<b>Ширина резки</b>
[12]	см
[13]	Машины совместимы
[14]	Коды запасных режущих устройств



## SLOVENSKY

(Preklad pôvodného návodu na použitie)

### 0 TABUĽKA TECHNICKÝCH ÚDAJOV

[1]	<b>Rada</b>
[2]	<b>Type</b>
[3]	Rozmery zariadenia
[4]	A (mm)
[5]	B (mm)
[6]	C (mm)
[7]	Hmotnosť (kg)
[8]	<b>Výška rezu</b>
[9]	Min (mm)
[10]	Max (mm)
[11]	<b>Šírka rezu</b>
[12]	cm
[13]	Kompatibilné stroje
[14]	Kódy náhradných sekacích zariadení



## SLOVENŠČINA

(Prevod originalnih navodil)

### 0 TABELA S TEHNIČNIMI PODATKI

[1]	<b>Typ</b>
[2]	<b>Model</b>
[3]	<b>Dimenzije velikosti</b>
[4]	A (mm)
[5]	B (mm)
[6]	C (mm)
[7]	Teža (kg)
[8]	<b>Višina reza</b>
[9]	Min (mm)
[10]	Maks. (mm)
[11]	<b>Širina reza</b>
[12]	cm
[13]	Združljivi stroji
[14]	Kode rezilnih naprav (nadomestni deli)

## Оглавление

<b>0</b>	<b>ТАБЛИЦА ТЕХНИЧЕСКИХ ДАННЫХ</b>	<b>VII</b>
<b>1</b>	<b>ВВЕДЕНИЕ</b>	<b>3</b>
1.1	СТРУКТУРА РУКОВОДСТВА	3
1.2	УСЛОВНЫЕ ОБОЗНАЧЕНИЯ, ИСПОЛЬЗОВАННЫЕ В РУКОВОДСТВЕ	3
1.3	ХРАНЕНИЕ РУКОВОДСТВА	3
1.4	ОПРЕДЕЛЕНИЯ	3
<b>2</b>	<b>ЗНАКОМСТВО С УСТРОЙСТВОМ</b>	<b>3</b>
2.1	ПРЕДУСМОТРЕННОЕ ИСПОЛЬЗОВАНИЕ	3
2.2	НЕНАДЛЕЖАЩЕЕ ИСПОЛЬЗОВАНИЕ	3
2.3	ЗНАКИ БЕЗОПАСНОСТИ	4
2.4	ИДЕНТИФИКАЦИОННАЯ ТАБЛИЧКА	4
2.5	ОСНОВНЫЕ КОМПОНЕНТЫ	4
<b>3</b>	<b>ТЕХНИКА БЕЗОПАСНОСТИ</b>	<b>4</b>
3.1	ОБУЧЕНИЕ	4
3.2	ПОДГОТОВИТЕЛЬНЫЕ ОПЕРАЦИИ	5
3.3	ВО ВРЕМЯ ИСПОЛЬЗОВАНИЯ	6
3.4	ТЕХНИЧЕСКОЕ ОБСЛУЖИВАНИЕ И ХРАНЕНИЕ	8
3.5	ТРАНСПОРТИРОВКА	10
3.6	ОХРАНА ОКРУЖАЮЩЕЙ СРЕДЫ	10
3.7	ТЕХНИЧЕСКОЕ ОБСЛУЖИВАНИЕ И ТЕХНИЧЕСКАЯ ПОМОЩЬ	10
<b>4</b>	<b>УСТРОЙСТВА УПРАВЛЕНИЯ</b>	<b>11</b>
4.1	РЕГУЛИРОВКА ВЫСОТЫ СТРИЖКИ	11
4.2	НАКЛОН ВПЕРЕД	11
<b>5</b>	<b>УСТАНОВКА РЕЖУЩЕГО УСТРОЙСТВА</b>	<b>11</b>
5.1	Установка на устройство подъема навесных орудий	11
5.2	УСТАНОВКА НА ЗАКРЕПЛЕННЫЕ НА КОЛЕСАХ МОНТАЖНЫЕ УСТРОЙСТВА	11
5.2.1	Режущее устройство с электрической регулировкой высоты стрижки	11
5.2.2	Установка на фиксированные монтажные устройства	11
5.2.3	Сцепление с быстроразъемными соединениями	12
5.3	ДАВЛЕНИЕ В ШИНАХ	13
5.4	ОСНОВНОЕ ПОЛОЖЕНИЕ	13
<b>6</b>	<b>ПЕРЕМЕЩЕНИЕ РЕЖУЩЕГО УСТРОЙСТВА</b>	<b>13</b>
<b>7</b>	<b>ИСПОЛЬЗОВАНИЕ ПРИСТАВКИ</b>	<b>14</b>
7.1	ВЫСОТА СТРИЖКИ	14
7.2	НАКЛОН	14
7.2.1	Основное положение	14
7.2.2	Наибольший наклон	14
7.3	РЕКОМЕНДАЦИИ ПО СТРИЖКЕ ТРАВЫ	14
7.4	КОМПСТИРОВАНИЕ / ВЫБРОС НАЗАД	14

<b>8</b>	<b>ТЕХНИЧЕСКОЕ ОБСЛУЖИВАНИЕ</b>	<b>14</b>
8.1	ПОДГОТОВКА	14
8.2	ПОЛОЖЕНИЕ ДЛЯ ОЧИСТКИ	15
8.3	ПОЛОЖЕНИЕ ОБСЛУЖИВАНИЯ	15
8.3.1	Машины с неподвижными соединительными элементами	15
8.3.2	Машины с быстроразъемными соединениями	16
8.4	ЧИСТКА	16
8.5	РЕЖУЩЕЕ УСТРОЙСТВО	16
8.5.1	Введение	16
8.5.2	Замена режущих устройств	17
8.5.3	Сбалансируйте режущие устройства	17
<b>9</b>	<b>ЗАПАСНЫЕ ЧАСТИ</b>	<b>18</b>
<b>10</b>	<b>УСЛОВИЯ ПОКУПКИ</b>	<b>18</b>

## 1 ВВЕДЕНИЕ



**Перед использованием устройства необходимо внимательно изучить руководство по эксплуатации.**

### 1.1 СТРУКТУРА РУКОВОДСТВА

Руководство состоит из титульного листа, оглавления, раздела, включающего все рисунки, и объяснительного текста.

Документ разделён на главы, параграфы и подпараграфы;

#### Рисунки

Рисунки в настоящих инструкциях по эксплуатации нумеруются как 1, 2, 3 и т. д.

Компоненты, показанные на рисунках, нумеруются как А, В, С и т. д.

Ссылка на рисунок обозначается цифрой, например, (4).

Ссылка на компонент С на рис. 2 записывается как (2:С).

#### Заголовки

Заголовки в настоящих инструкциях по эксплуатации нумеруются, как указано в следующем примере:

«3.2 ПОДГОТОВИТЕЛЬНЫЕ ОПЕРАЦИИ» является подзаголовком главы «3 ПРАВИЛА ТЕХНИКИ БЕЗОПАСНОСТИ» и идет под этим заголовком.

При необходимости сделать ссылку на заголовок, как правило, указываются только соответствующие цифры, например, «См. 7.6.2».

### 1.2 УСЛОВНЫЕ ОБОЗНАЧЕНИЯ, ИСПОЛЬЗОВАННЫЕ В РУКОВОДСТВЕ



**Условные знаки ПРЕДУПРЕЖДАЮЩИЕ.** В случае несоблюдения предоставленных инструкций существует опасность получения тяжелых травм или повреждения оборудования.



**Условные знаки ПРЕДПИСЫВАЮЩИЕ.** Указывают действия, подлежащие обязательному исполнению.



**Условные знаки ЗАПРЕЩАЮЩИЕ.** Указывают запрещенные действия.



**Условные знаки УКАЗАТЕЛЬНЫЕ.** Указывают информацию или пояснения, имеющие важное значение.

### 1.3 ХРАНЕНИЕ РУКОВОДСТВА

Руководство должно поддерживаться в хорошем состоянии, быть читаемым и должно храниться в известном и легко доступном для пользователя месте.

### 1.4 ОПРЕДЕЛЕНИЯ

Основная машина: в данном руководстве термином “основная машина” или “машина” обозначается машина, на которую устанавливается режущий узел.

## 2 ЗНАКОМСТВО С УСТРОЙСТВОМ

Данное устройство является приспособлением для применения в садоводстве и для использования оно должно быть установлено на другую машину, обеспечивающую для него привод и опору.

Приспособление предназначено для стрижки газонов и лужаек.

### 2.1 ПРЕДУСМОТРЕННОЕ ИСПОЛЬЗОВАНИЕ

Навесное орудие «режущий узел» запрокинуто и изготовлено для резки травы.

### 2.2 НЕНАДЛЕЖАЩЕЕ ИСПОЛЬЗОВАНИЕ

Любое использование, отличающееся от вышеуказанного, может оказаться опасным и привести к травмам людей и/или нанесению материального ущерба

Следующие способы использования (как, например, но, не ограничиваясь) должны рассматриваться как ненадлежащие:

- приведение в действие ножей при отсутствии травы.



**Ненадлежащее использование машины ведет к прекращению действия гарантии и освобождению производителя от любой ответственности за возможный ущерб, возникший в результате нанесения повреждений оператору**

или третьим лицам. Такая ответственность возлагается на пользователя.

### 2.3 ЗНАКИ БЕЗОПАСНОСТИ

Нанесенные на приспособление знаки безопасности информируют пользователя о правильных способах эксплуатации, в частности при выполнении действий, требующих особой осторожности и внимания.



Внимание!



Перед использованием устройства необходимо внимательно изучить руководство по эксплуатации.



Внимание!



Во время работы устройства запрещается просовывать руки или ноги под защиты.



Внимание!



Необходимо внимательно следить за наличием посторонних предметов. Следить за находящимися на участке выполнения работ лицами.



Внимание!



Перед выполнением ремонтных работ следует отсоединить кабель свечи зажигания от свечи зажигания.

### 2.4 ИДЕНТИФИКАЦИОННАЯ ТАБЛИЧКА

На идентификационной табличке указаны следующие данные (См. Рис. 1):

1. Марка
2. Адрес производителя
3. Модель
4. Тип приспособления
5. Описание машины
6. Вес в кг
7. Год выпуска
8. Заводской номер
9. Серийный номер
10. Маркировка соответствия СЕ



Внесите заводской номер вашей газонокосилки в соответствующую ячейку на Рисунке (1:11).

Идентификация изделия осуществляется с помощью заводского номера и серийного номера:



Эти обозначения следует использовать при любых контактах с сервисными мастерскими.



Пример Декларации о соответствии приводится на предпоследней странице Руководства.

### 2.5 ОСНОВНЫЕ КОМПОНЕНТЫ (1)

Приспособление состоит из следующих основных компонентов (См. Рис. 1):

- A. Кронштейны
- B. Защитный картер
- C. Колеса
- D. Точка для ручного подъема
- E. Ремень для привода режущего устройства
- F. Индикатор высоты стрижки с электрической регулировкой (при наличии)
- G. Ручная регулировка высоты стрижки (при наличии)
- H. Режущие устройства
- I. Точка крепления цепи

## 3 ТЕХНИКА БЕЗОПАСНОСТИ

### 3.1 ОБУЧЕНИЕ



**ВНИМАНИЕ!** Перед применением машины внимательно прочитайте данное руководство.

Ознакомьтесь с органами управления и надлежащим использованием машины.

Научитесь быстро останавливать двигатель.

Несоблюдение предупреждений и инструкций может вызвать пожары и/или тяжелые повреждения.

Сохраните все предупреждения и инструкции для последующих консультаций.



Ни в коем случае не разрешайте пользоваться машиной детям или лицам, недостаточно хорошо знакомым с правилами обращения с ней.

Местное законодательство может устанавливать минимальный возраст пользователя.



Не используйте машину, если поблизости находятся другие люди, и в особенности дети или животные.



Никогда не используйте машину, если вы устали, плохо себя чувствуете или находитесь под воздействием лекарственных средств, наркотиков, алкоголя или веществ, снижающих ваши рефлексy и внимание.



Помните, что оператор или пользователь машины несет ответственность за несчастные случаи или возникновение непредвиденных ситуаций, в результате которых могут пострадать третьи лица или может быть нанесен ущерб их имуществу.

Пользователь несет ответственность за оценку потенциальных рисков на участке, на котором он работает, кроме того, он должен принять все меры предосторожности, чтобы обеспечить свою безопасность и безопасность других, в особенности на склонах, неровных, скользких или неустойчивых поверхностях.



Если вы решите передать или одолжить машину другим лицам, убедитесь, что они ознакомились с инструкциями по использованию, содержащимися в данном руководстве.



Запрещается перевозить на машине детей или других лиц, поскольку они могут упасть и получить тяжелые травмы или же помешать безопасному управлению машиной.



Лицо, управляющее машиной, должно строго соблюдать предписания по управлению и в особенности:

- a. Не отвлекаться и должным образом сконцентрироваться на работе;
- b. Помнить, что управление машиной,

скользящей по наклонной поверхности, нельзя восстановить при помощи тормоза. Ниже перечислены основные причины потери управления:

- Недостаточное сцепление между колесами и поверхностью;
- Слишком высокая скорость;
- Недостаточное торможение;
- Несоответствие машины цели использования;
- Незнание особенностей поведения машины на разных типах поверхностей, особенно на наклонных;
- Неправильное использование в качестве буксирного средства;



Машина оснащена рядом микропереключателей и предохранительных устройств, которые ни в коем случае нельзя вскрывать или снимать, поскольку это ведет к отмене гарантии и освобождению изготовителя от любой ответственности за последствия. Перед каждым использованием машины проверяйте работоспособность защитных устройств.

## 3.2 ПОДГОТОВИТЕЛЬНЫЕ ОПЕРАЦИИ

- Перед работой на машине наденьте прочную рабочую нескользящую обувь и длинные брюки.
- Запрещается работать на машине босиком или в открытых сандалиях.
- Не надевать цепочки, браслеты, галстуки, одежду с развевающимися частями или снабженную завязками.
- Необходимо собрать длинные волосы. Необходимо пользоваться средствами защиты органов слуха.
- Внимательно осмотрите рабочий участок и уберите все, что может быть выброшено машиной или повредить режущий узел (камни, ветки, проволоку, кости и т.д.).



**ВНИМАНИЕ: ОПАСНОСТЬ! Бензин легко воспламеняется.**

- a. Храните топливо в специальных канистрах;

- b. Заливайте топливо через воронку, только на открытом месте и не курите при этой операции, а также вообще при работе с топливом;
- c. Заливайте топливо перед запуском двигателя; не добавляйте бензин и не снимайте пробку бака, когда двигатель работает или когда он горячий;
- d. В случае разлива бензина не запускайте двигатель, уберите машину с места разлива и примите меры по предупреждению возгорания до тех пор, пока топливо не испарится и его испарения не рассеются;
- e. Всегда помещайте на место и хорошо закручивайте пробки бака и канистры с бензином.



**Замените неисправные глушители**



**Перед использованием проведите общий осмотр машины и в особенности осмотр режущего узла и убедитесь, что винты и режущий узел не изношены и не повреждены.**

**Для сохранения балансировки заменяйте поврежденные или изношенные режущий узел и винты все вместе.**

**Все ремонты должны производиться в специализированном сервисном центре.**



**Осуществляйте периодический контроль состояния аккумулятора. В случае повреждения корпуса, крышки корпуса или зажимов аккумулятора его следует заменить.**

### 3.3 ВО ВРЕМЯ ИСПОЛЬЗОВАНИЯ



**Не включайте двигатель в закрытом пространстве, где может скопиться опасный угарный газ. Запуск должен производиться снаружи или в хорошо проветриваемом помещении! Не забывайте о том, что выхлопные газы двигателя токсичны!**



**Работайте только при дневном свете или при хорошем искусственном освещении, в условиях хорошей видимости.**



**На рабочем участке не должно находиться взрослых людей, детей и животных.**



**Если возможно, избегайте работы на мокрой траве. Избегайте работы под дождем и если близится гроза.**



**Запрещается использовать машину при плохих погодных условиях, особенно при возможности молний.**



**Перед запуском двигателя отключите режущий узел или механизм отбора мощности, установите нейтральную передачу.**



**Будьте предельно осторожны при приближении к препятствиям, которые могут ухудшить обзор.**



**При парковке машины всегда ставьте ее на стояночный тормоз.**



**Не допускается движение машины в любом направлении по склонам с уклоном свыше 10° (17%).**



**Помните, что не существует “безопасных” склонов. При перемещении по газонам с уклоном необходимо соблюдать особую осторожность. Чтобы избежать опрокидывания машины или потери управления:**

- a. При подъеме или спуске не останавливайтесь и не начинайте движение резко;
- b. Плавню включайте тягу и всегда держите трансмиссию включенной, особенно при спуске;
- c. На наклонных поверхностях и на крутых поворотах скорость необходимо снизить;
- d. Обратите внимание на подъемы, канавы и скрытые опасности;
- e. Не выполняйте резку травы на склонах в поперечном направлении. Стрижку газона на склонах следует производить строго в направлении подъема/спуска и никогда не в поперечном направлении, проявляя особую осторожность при изменении направления и следя за тем, чтобы колеса, находящиеся на более высоком

уровне, не наехали на препятствия (камни, ветки, корни и т.д.), которые могут вызвать боковое скольжение, опрокидывание или потерю управления машиной.



**Снижайте скорость перед любым изменением направления движения на наклонных участках, а также всегда ставьте машину на стояночный тормоз, если вы оставляете ее без присмотра.**



**Действуйте с особой осторожностью вблизи от крутых склонов, канав, насыпей. Машина может опрокинуться при съезжании колеса с края обрыва или при обрушении обрыва.**



**Соблюдайте осторожность при движении и работе на заднем ходу. Перед движением задним ходом и во время движения смотрите назад, чтобы убедиться в отсутствии препятствий.**



**Будьте внимательны во время буксировки грузов или при использовании тяжелого оборудования:**

- a. Для крепления буксирных тросов используйте только предназначенные для этого места крепления;
- b. Перевозите только такое количество груза, которое можно легко контролировать;
- c. Не поворачивайте руль резко. Будьте внимательны во время заднего хода;
- d. Установите на колеса противовесы или веса, если в руководстве рекомендуется их использование.



**При пересечении не заросших травой участков, а также при перемещении с и на участки резки травы отключите режущий узел или механизм отбора мощности и установите режущий узел в самое высокое положение.**



**При использовании машины вблизи от дорог следите за движением транспорта.**



**ВНИМАНИЕ! Машина не предназначена для использования на дорогах общего пользования. Ее использование (согласно правилам дорожного движения) разрешено только на частной территории, отделенной от дорожного движения.**



**Запрещается использовать машину, если повреждены ее предохранительные приспособления,**



**Не приближайте руки и ноги к вращающимся частям и не помещайте их под ними. Всегда держитесь вдали от отверстия выброса.**



**Не оставляйте машину с включенным двигателем на участке с высокой травой, чтобы не создавать риск возникновения пожара.**



**При использовании навесных орудий никогда не направляйте выброс травы на находящихся рядом людей.**



**Используйте только навесные орудия, разрешенные изготовителем машины.**



**Не разрешается эксплуатация машины без орудий/инструментов, установленных в предусмотренных местах. При движении без навесных орудий может быть нарушена устойчивость машины.**



**Будьте осторожны при использовании сборников травы и других приспособлений, которые могут повлиять на устойчивость машины, особенно на склонах.**



**Не изменяйте регулировки двигателя и не выводите двигатель на слишком высокие обороты.**



**Не дотрагивайтесь до частей двигателя, нагревающихся во время работы. Риск ожога.**



**Отключить режущий узел или устройство отбора мощности, установить нейтральную передачу и поставить машину на стояночный тормоз, остановить двигатель и вынуть ключ зажигания (убедившись, что все движущиеся части полностью остановлены):**

- a. Если вы оставляете машину без присмотра или удаляетесь с места водителя;
- b. Перед удалением блокировок или перед очисткой канала выброса;
- c. Перед тем как приступить к проверке, очистке или работе на машине;
- d. После удара о посторонний предмет. Проверить, не была ли повреждена машина и провести необходимый ремонт до того, как снова ей воспользоваться;



**Отключить режущий узел или устройство отбора мощности и остановить двигатель (убедившись, что все движущиеся части полностью остановлены):**

- a. Перед заправкой горючим;
- b. Когда вы снимаете или устанавливаете мешок для сбора травы.
- c. Перед регулировкой высоты стрижки, когда эта операция не может быть выполнена с места водителя.



**Отключайте режущий узел или механизм отбора мощности во время транспортировки или когда они не используются.**



**Снизьте обороты перед остановкой двигателя. Перекройте подачу топлива по окончании работы, следуя инструкциям руководства.**



**Будьте осторожны при работе с многоножевыми деками, так как один вращающийся нож может привести во вращение остальные ножи.**



**ВНИМАНИЕ – в случае поломки или аварии во время работы немедленно остановите двигатель и отойдите от машины, чтобы не вызвать дальнейшие повреждения. В случае получения травмы или**

**нанесения травмы третьим лицам немедленно окажите надлежащую первую помощь и обратитесь в медицинское учреждение.**

**Тщательно уберите любой мусор, который может стать причиной повреждений машины или телесных повреждений людей или животных, если останется незамеченным.**



**Указанные в данном руководстве уровни шума и вибраций являются максимальными значениями, возникающими при использовании машины. Плохая балансировка режущих устройств, слишком высокая скорость движения, недостаточное техническое обслуживание значительно повышают уровни шума и вибрации. Следовательно, необходимо принять соответствующие меры по предупреждению повреждений, вызванных высоким шумом и вибрационными нагрузками; осуществлять надлежащее техническое обслуживание машины, использовать противושумовые наушники, делать перерывы для отдыха во время работы.**

#### 3.4 ТЕХНИЧЕСКОЕ ОБСЛУЖИВАНИЕ И ХРАНЕНИЕ



**ВНИМАНИЕ! – Перед выполнением любых операций по очистке или техобслуживанию извлеките ключ и прочитайте соответствующие инструкции. Во всех ситуациях, где присутствует риск для рук, надевайте подходящую одежду и рабочие перчатки.**



**ВНИМАНИЕ! – Ни в коем случае не используйте машину с износившимися или поврежденными частями. Поврежденные или износившиеся детали всегда необходимо заменять, их никогда не ремонтируют. Используйте только фирменные запчасти: использование нефирменных и/или неправильно установленных запасных частей**

может снизить безопасность использования машины, вызвать несчастные случаи или телесные повреждения и освобождает изготовителя от ответственности по любому обязательству.



**Все операции по техническому обслуживанию и регулировкам, не описанные в данном Руководстве, должны производиться в магазине вашего дилера или в специализированном центре, располагающем подготовленным персоналом и оборудованием, необходимыми для правильного выполнения работы и поддержания первоначального уровня безопасности машины. Операции, выполненные в неподходящих для этого структурах или неквалифицированным персоналом, приводят к аннулированию гарантии в любой форме и всех обязательств и ответственности Изготовителя.**

- После каждого использования выньте ключ и проверьте, не имеются ли повреждения.
- следите за тем, чтобы гайки и винты были затянуты, для уверенности в том, что машина всегда безопасна при работе. Регулярное техобслуживание чрезвычайно важно для надежности и поддержания эксплуатационных характеристик машины на нужном уровне.
- Регулярно проверяйте затяжку крепежных винтов режущего узла.



**Всегда используйте рабочие перчатки при работе с режущим узлом, его установке или демонтаже.**



**Выполняйте балансировку режущего узла при его заточке. Все операции с режущим узлом (демонтаж, заточка, балансировка, установка и/или замена) представляют собой сложные работы, требующие особых навыков и использования специального оборудования; для обеспечения безопасности необходимо поручать их выполнение**

**специализированным сервисным центрам.**

- Регулярно проверяйте работу тормозов. Очень важно проводить надлежащее техническое обслуживание тормозов, а в случае необходимости и их ремонт.
- Регулярно проверяйте мешок для сбора травы на отсутствие износа или повреждений.
- Заменяйте поврежденные таблички с предостережениями и инструкциями.
- Если машина не оборудована механическим фиксатором транспортного положения при постановке машины на стоянку, в гараж или оставлении без присмотра необходимо опустить навесные орудия на землю.
- Машину следует хранить в недоступном для детей месте.



**Не ставьте машину с бензином в баке в помещение, где испарения бензина могут вступить в контакт с пламенем, искрой или источником сильного тепла.**

- Дайте остыть двигателю перед постановкой машины в любое помещение.
- Для предотвращения опасности возгорания регулярно очищайте двигатель, глушитель, гнездо аккумулятора и зону хранения бензина от остатков травы, листьев или излишков смазки.
- Чтобы снизить опасность пожара, регулярно проверяйте машину на предмет отсутствия утечек масла и/или топлива.
- Если бак нужно опорожнить, выполняйте эту операцию на открытом воздухе и при остывшем двигателе.
- Никогда не оставляйте ключ, вставленным в замок зажигания, либо в месте, доступном для детей или для других лиц, не способных управлять машиной. Перед проведением любого обслуживания всегда извлекайте ключ



**ВНИМАНИЕ! – Содержащаяся в аккумуляторе кислота разъедающая. В случае механического повреждения или чрезмерной зарядки кислота может потечь. Не допускать вдыхания кислоты и ее попадания на любую часть тела.**



Вдыхание паров кислоты вызывает повреждение слизистой оболочки и других внутренних органов. В таких случаях необходимо немедленно обратиться за медицинской помощью.



**ВНИМАНИЕ!** – Не допускается чрезмерная зарядка аккумулятора. Чрезмерная зарядка может вызвать взрыв аккумуляторной батареи с выбросом кислоты.



**ВНИМАНИЕ!** – Кислота наносит серьезные повреждения инструментам, одежде и другим материалам. Брызги кислоты необходимо немедленно смыть водой.



Запрещается закорачивать клеммы аккумулятора. Образующиеся при этом искры могут стать причиной пожара.



**ВНИМАНИЕ:** гидравлические компоненты. Утечка гидравлической жидкости под давлением может привести к ее проникновению под кожу и нанесению тяжелых повреждений, требующих немедленного оказания медицинской помощи.

### 3.5 ТРАНСПОРТИРОВКА



**ВНИМАНИЕ!** - Если машину необходимо транспортировать на грузовике или прицепе, пользоваться специальными платформами доступа с соответствующими сопротивлением, шириной и длиной.

Погрузить машину с выключенным двигателем, без водителя и исключительно толканием, привлекая соответствующее количество людей.

Во время транспортировки закрыть кран подачи бензина (если он предусмотрен), опустить режущий узел или навесное орудие, включить стояночный тормоз и должным образом закрепить машину на транспортном средстве при помощи

тросов или цепей.

### 3.6 ОХРАНА ОКРУЖАЮЩЕЙ СРЕДЫ

- Забота об охране окружающей среды должна быть определяющим фактором при использовании машины на благо человеческого сообщества и среды, в которой мы живем. Необходимо избегать нарушения покоя соседей.
- Следует строго соблюдать местное законодательство по утилизации упаковочных материалов, масел, топлива, фильтров, изношенных частей и любых материалов, которые могут нанести вред окружающей среде; запрещается выбрасывать такие отходы вместе с бытовым мусором, они должны сдаваться на специальные сборочные пункты, производящие их переработку.
- Следует строго соблюдать местное законодательство по утилизации отходов.
- Если машина приходит в негодность, запрещается оставлять ее в окружающей среде, необходимо обратиться в специализированный центр в соответствии с местными нормативами.

### 3.7 ТЕХНИЧЕСКОЕ ОБСЛУЖИВАНИЕ И ТЕХНИЧЕСКАЯ ПОМОЩЬ

Перед тем как приступить к установке режущего узла на машину или его съему, промыть или техническому обслуживанию необходимо:



Установить машину на ровную поверхность.



Поставить машину на стояночный тормоз (См. руководство по эксплуатации машины).



Для машин с бензиновым двигателем: отсоединить набеги свечей зажигания.

Для машин с дизельным двигателем: отсоединить нагель (отрицательный) от аккумулятора. Вынуть ключ зажигания. (См. руководство по эксплуатации машины).



Использовать защитные перчатки.

- Затяните все гайки и винты, чтобы обеспечить безопасное использование приспособления.
- Регулярно проверяйте затяжку винтов крепления ножей режущего узла.
- Для обеспечения безопасности заменяйте изношенные или поврежденные компоненты.
- Заменяйте поврежденные таблички с предостережениями и инструкциями.

## 4 УСТРОЙСТВА УПРАВЛЕНИЯ

### 4.1 РЕГУЛИРОВКА ВЫСОТЫ СТРИЖКИ

Регулировка высоты стрижки осуществляется в диапазоне от 25 до 90 мм.



**Все регулировки должны выполняться при выключенной машине.**

#### 1) Регулировка высоты стрижки

Высота стрижки регулируется бесступенчато, с помощью переключателя, установленного на основной машине (при наличии).

Индикатор (1:G) показывает заданную высоту.



**Для включения электрической регулировки высоты стрижки необходимо вставить вилку электрокабеля режущего узла в розетку (9:A) машины.**

#### 2) Ручная регулировка высоты стрижки

Регулировка высоты стрижки осуществляется установкой режущего узла в фиксированные положения с помощью рычага (3:A).

Индикатор (3:B) показывает заданную высоту.

### 4.2 НАКЛОН ВПЕРЕД

Задняя часть режущего узла может быть приподнята на 12 мм путем перемещения двух шпилек (4:A) по штифту (4:B) на одно отверстие вниз.

## 5 УСТАНОВКА РЕЖУЩЕГО УСТРОЙСТВА

Режущий узел устанавливается на основную машину с помощью закрепленных на передних колесах монтажных устройств и цепи, соединенной с крюком для подъема навесных орудий.

Монтажные устройства зацепляются за кронштейны (1:A).

### 5.1 Установка на устройство подъема навесных орудий

Режущий узел закрепляется на подъемном рычаге навесных орудий (8:A) основной машины с помощью цепи и крюков с защелками.

Один крюк с защелкой (8:B) предназначен для установки узла в рабочее положение и может перемещаться по звеньям цепи, что позволяет регулировать подъемное усилие.

Другой крюк с защелкой (8:C) предназначен для установки узла в положение для мойки.

### 5.2 УСТАНОВКА НА ЗАКРЕПЛЕННЫЕ НА КОЛЕСАХ МОНТАЖНЫЕ УСТРОЙСТВА

#### 5.2.1 Режущее устройство с электрической регулировкой высоты стрижки.

1. Поднести режущий узел к машине, вставить вилку электрокабеля режущего узла в розетку (9:A) и задать максимальную высоту резания. См. 4.1.
2. Вынуть вилку из розетки.

#### 5.2.2 Установка на фиксированные монтажные устройства

Пример фиксированных монтажных устройств: см. (5:C и 6:A).



**Выполните действия, описанные в параграфе 3.7**

1. Расположить режущий узел перед машиной.
2. Монтажные устройства режущего узла устанавливаются на мостах машины следующим образом.

#### Park 2WD / Castelgarden:

- Монтажное устройство режущего узла (6:A)
- Шайба (6:B).

- Штифт или шпилька (6:C)

#### **Park 4WD, Villa / Castelgarden:**

- Шайба (5:D). Только для машин до 2006 года включительно.
  - Монтажное устройство режущего узла (5:C)
  - Шайба (5:B).
  - Стопорное пружинное кольцо (5:A)
3. Вынуть шпильку или штифт (4:A) и снять шайбу (4:C) с обоих кронштейнов режущего узла.
  4. Только для режущих узлов с ручной регулировкой высоты стрижки задать максимальную высоту стрижки. См. 4.1.
  5. Установите режущий узел как можно ближе к машине.
  6. Наденьте ремень режущего узла на шкив машины в следующем порядке:

#### **Park 2WD / Castelgarden:**

- Возьмитесь левой рукой за рычаг натяжного устройства ремня (12:A) и потяните его наружу.
- Правой рукой накиньте ремень на шкив (12:B).
- Протяните ремень через шкив (12:C) натяжного устройства, медленно ослабляя натяжение.

#### **Park 4WD / Castelgarden:**

- Возьмитесь левой рукой за рычаг натяжного устройства ремня (11:A) и потяните его наружу.
- Правой рукой накиньте ремень на шкив (11:B).
- Протяните ремень через шкив (11:C) натяжного устройства, медленно ослабляя натяжение.

#### **Villa / Castelgarden:**

- Пропустите ремень через шкив (13:B).
  - Сместите натяжное устройство (13:A) к центру машины.
  - Протяните ремень через шкив (13:C) натяжного устройства, медленно ослабляя натяжение.
7. Подвесьте режущий узел в подъемном устройстве. См. рис. 8.
  8. Закрепите кронштейны в монтажных устройствах. См. рис. 10.
  9. Установите защитный картер ремня в следующем порядке:

#### **Park 2WD, 4WD / Castelgarden:**

- Ослабьте и извлеките винт (13:A).
- Вставьте картер (13:B) под машину, чтобы вилки (13:C) наделись на штифты (13:D).
- Вставьте и затяните винт (13:A).

#### **Villa / Castelgarden:**

- Ослабить и вынуть винт (18:B).
- Вставить картер (16:A) с левой стороны (вид с передней части машины), как показано на Рис 16.
- Вставить вилки (17:C) в штифты (17:D).
- Завершить установку картера, как показано на Рис 18.
- Вставить и затянуть винт (18:B).

10. Выполните основные настройки режущего узла. См. 5.4.

11. Если режущий узел имеет электрическую регулировку высоты стрижки, вставьте вилку кабеля в розетку (9:A).

#### **5.2.3 Сцепление с быстроразъемными соединениями**

Пример быстроразъемных соединений приведен на рис. 10.



Описание следующих операций приводится в инструкциях, содержащихся в руководстве машины и в руководстве быстроразъемных соединений.



#### **Выполните действия, описанные в параграфе 3.4**

1. Убедитесь, что быстроразъемные соединения установлены на машину и на кронштейны режущего узла.
2. Расположите режущий узел перед машиной.
3. Слегка приподнимите режущий узел, чтобы ослабить нагрузку на шпильку или штифт (4:A).
4. Извлеките шпильку или штифт (4:A) и снимите шайбу (4:C) с обоих кронштейнов режущего узла.
5. Только для режущих узлов с ручной регулировкой высоты стрижки задайте максимальную высоту стрижки. См. 4.1.
6. Поверните быстроразъемные соединения так, чтобы они заняли открытое положение (19:A).

7. Поднимите нижнюю часть (19:В) зацепного кронштейна монтажного устройства, обоприте с обеих сторон на штифт (19:С) и подведите режущее устройство как можно ближе к машине.
8. Наденьте ремень режущего узла на шкив машины в следующем порядке:

**Park 2WD:**

- Возьмитесь левой рукой за рычаг натяжного устройства ремня (12:А) и потяните его наружу.
- Правой рукой накиньте ремень на шкив (12:В).
- Протяните ремень через шкив (12:С) натяжного устройства, медленно ослабляя натяжение.

**Park 4WD:**

- Возьмитесь левой рукой за рычаг натяжного устройства ремня (11:А) и потяните его наружу.
  - Правой рукой накиньте ремень на шкив (11:В).
  - Протяните ремень через шкив (11:С) натяжного устройства, медленно ослабляя натяжение.
9. Подвесьте режущий узел в подъемном устройстве. См. рис. 10.
  10. Установите защитный картер ремня в следующем порядке:
    - Ослабьте и извлеките винт (15:А).
    - Вставьте картер (15:В) под машину, чтобы вилки (15:С) наделись на штифты (15:Д).
    - Вставьте и затяните винт (15:А).
  11. Выполните основные настройки режущего узла. См. 5.4.
  12. Соедините зацепной кронштейн (20:А) с обеих сторон с штифтом (20:В).
  13. Поверните ногой быстроразъемные соединения в закрытое положение (20:С) и вставьте шпильку или штифт (20:Д). См. также отдельные инструкции.
  14. Выполните основные настройки режущего узла. См. 5.4.
  15. Если режущий узел имеет электрическую регулировку высоты стрижки, вставьте вилку кабеля в розетку (9:А).

**5.3 ДАВЛЕНИЕ В ШИНАХ**

Отрегулировать давление в шинах в соответствии со значениями, указанными в таблице «Технические данные» машины, на которой они установлены.

**5.4 ОСНОВНОЕ ПОЛОЖЕНИЕ**

Для того чтобы режущий узел обеспечивал оптимальные параметры стрижки, необходимо установить его в надлежащее основное положение.

Основным положением режущего узла считается такое, когда его задняя кромка на 5 мм выше передней кромки.

Это означает, что режущий узел наклонен вперед.

Выполнить базовую регулировку, подняв и закрепив режущий узел, как указано ниже.

На машинах с колесами 17 дюймов: вставить шпильки или штифты (4:А) в самое верхнее отверстие штифта (4:В).

На машинах с колесами 16 дюймов: вставить шпильки или штифты (4:А) в центральное отверстие штифта (4:В).

Регулировка выполняется следующим образом:

1. Слегка приподнимите режущий узел, чтобы ослабить нагрузку на шпильку или штифт (4:А).
2. Вынуть шпильку или штифт (4:А) и вставить ее в одно из ближайших отверстий, выполнить регулировку на обоих кронштейнах режущего узла.

---

**6 ПЕРЕМЕЩЕНИЕ РЕЖУЩЕГО УСТРОЙСТВА**

---

Перемещение режущего узла осуществляется на 4 колесах (26:А).



**Данная операция должна выполняться в защитных перчатках.**

**Режущий узел имеет режущие кромки. Во избежание порезов проявляйте особую осторожность.**

## 7 ИСПОЛЬЗОВАНИЕ ПРИСТАВКИ



**Убедитесь в том, что в траве, которая будет стричься, нет посторонних предметов, таких как камни и т.д.**

### 7.1 ВЫСОТА СТРИЖКИ.

Наилучшие результаты достигаются тогда, когда срезается верхняя треть длины травы. См. рис. 22.

Если трава высокая, и ее нужно сильно подрезать, произведите стрижку дважды, устанавливая разные значения высоты стрижки.

Если поверхность лужайки неровная, не устанавливайте минимальную высоту стрижки. Это может стать причиной повреждения ножей о поверхность земли, снятия верхнего слоя грунта на лужайке.

### 7.2 НАКЛОН

Заднюю часть режущего узла можно поднять так, чтобы узел имел больший наклон вперед, чем это предусмотрено основным положением. Величина наклона сказывается на результатах стрижки следующим образом.

#### 7.2.1 Основное положение

Когда режущий узел находится в основном положении, достигается наилучший эффект мульчирования и разбрасывания срезанной травы.

Основное положение рекомендуется для стрижки обычной травы. См. 5.4

#### 7.2.2 Наибольший наклон

При наклоне режущего узла вперед эффект мульчирования уменьшается, но разбрасывание срезанной травы при этом улучшается.

Наклон вперед рекомендуется при стрижке густой травы.

### 7.3 РЕКОМЕНДАЦИИ ПО СТРИЖКЕ ТРАВЫ

Для того чтобы достичь оптимальных результатов при стрижке, выполняйте следующие рекомендации:

- Производите стрижку часто.
- Включайте двигатель на полные обороты;

- Трава должна быть сухой.
- Ножи должны быть острыми.
- Следите за чистотой нижней поверхности режущего узла;

### 7.4 КОМПСТИРОВАНИЕ / ВЫБРОС НАЗАД

Приставка может косить траву двумя способами:

- Компостируя траву в газон.
- Выбрасывая траву позади режущего узла.

Режущий узел поставляется с настройкой на компостирование.

Для того чтобы настроить машину на выбрасывание травы позади режущего узла:

- Ослабить и вынуть винт (17:A), которым закреплен дефлектор (17:B).
- Снять дефлектор (17:B).

Сохранить винт и дефлектор для последующего применения.

## 8 ТЕХНИЧЕСКОЕ ОБСЛУЖИВАНИЕ

### 8.1 ПОДГОТОВКА



**Все виды техобслуживания и ремонта должны производиться на неподвижной машине с выключенным двигателем.**



**Для предотвращения самопроизвольного отката машины всегда ставьте ее на стояночный тормоз. (См. руководство по эксплуатации машины).**



**Выключить двигатель. (См. руководство по эксплуатации машины).**



**Избегать случайных запусков двигателя.**

**Для машин с бензиновым двигателем: отсоединить надели свечей зажигания.**

**Для машин с дизельным двигателем: отсоединить кабель (отрицательный) от аккумулятора**

**Вынуть ключ зажигания. (См. руководство по эксплуатации машины).**



**Использовать защитные перчатки.**

## 8.2 ПОЛОЖЕНИЕ ДЛЯ ОЧИСТКИ

1. Установите подъемное приспособление в положение транспортировки.
2. Задайте максимальную высоту стрижки.



**Выполните действия, описанные в параграфе 3.7**

3. Отсоедините заднюю секцию режущего узла, как указано ниже:
  - Слегка приподнимите режущий узел, чтобы ослабить нагрузку на шпильку или штифт (4:A).
  - Извлеките шпильку или штифт (4:A) и снимите шайбу (4:C) с обоих кронштейнов режущего узла.



**Категорически запрещается запускать двигатель, когда режущий узел находится в положении для мойки.**

4. Взяться рукой за передний край режущего узла (18:A) и поднять его. Подвесить цепь (18:B) таким образом, чтобы нож был направлен по диагонали вверх.
5. Помыть режущий узел.
6. По завершении промывки установить режущий узел в начальное положение, вставить шпильки или штифты и накрутить шайбы с обеих сторон.

## 8.3 ПОЛОЖЕНИЕ ОБСЛУЖИВАНИЯ

### 8.3.1 Машины с неподвижными соединительными элементами

Пример фиксированных монтажных устройств: см. (5:C и 6:A).

1. Разберите защитный картер ремня в следующем порядке:

#### Park 2WD, 4WD / Castelgarden:

- Ослабить и вынуть винт (15:A)
- Поднять и снять картер (15:B)

#### Villa

- Ослабить и вынуть винт (18:B)
- Поднять и снять картер (18:A)



**Выполните действия, описанные в параграфе 3.7.**

2. Если режущий узел имеет электрическую регулировку высоты стрижки, отсоединить кабель от машины. См. Рис. (9:A).
3. Отсоединить заднюю секцию режущего узла с правой и левой стороны, как указано ниже:
  - Слегка приподнять режущий узел, чтобы ослабить нагрузку на шпильку или штифт (4:A).
  - Извлеките шпильку или штифт (4:A) и снимите шайбу (4:C) с обоих кронштейнов режущего узла.
4. Ослабьте натяжение ремня следующим образом.

#### Park 2WD / Castelgarden:

- Возьмитесь левой рукой за рычаг натяжного устройства ремня (12:A) и потяните его наружу.
- Правой рукой снимите ремень со шкива (12:C).

#### Park 4WD / Castelgarden:

- Возьмитесь левой рукой за рычаг натяжного устройства ремня (11:A) и потяните его наружу.
- Правой рукой снимите ремень со шкива (11:C).

5. Снимите ремень со шкива машины (11:B, 12:B).
6. Поднимите режущий узел за передний край так, чтобы он оказался полностью в вертикальном положении. Опустите заднюю часть на землю. См. рис. 19.

#### Villa / Castelgarden:

- Снять ремень со шкива (13:C) натяжного устройства.
- Снять ремень со шкива (13:B).
- Поднять режущий узел за передний край так, чтобы она оказалась полностью в вертикальном положении, и поставить задний край на землю. См. рис. 25.

7. По завершении чистки / ремонтных работ опустить режущий узел на землю, действуя в обратном порядке.
8. Установить режущий узел в исходное положение, как указано в пар. 5.2.2 с п. 8 и далее.

### 8.3.2 Машины с быстроразъемными соединениями

Пример быстроразъемных соединений приведен на рис. 10.

1. Включите стояночный тормоз.
2. Задайте максимальную высоту стрижки.



**Выполните действия, описанные в параграфе 3.7.**

3. Разберите защитный картер ремня в следующем порядке:
  - Ослабить и вынуть винт (15:A)
  - Поднять и снять картер (15:B)
4. Если режущий узел имеет электрическую регулировку высоты стрижки, отсоединить кабель от машины. См. рис. 9.
5. Отсоединить заднюю секцию режущего узла с правой и левой стороны, как указано ниже:
  - Слегка приподнять режущий узел, чтобы ослабить нагрузку на шпильку или штифт (4:A).
  - Извлечь шпильку или штифт (4:A) и снять шайбу (4:C) с обоих кронштейнов режущего узла.

6. Ослабьте натяжение ремня следующим образом.

#### Park 2WD / Castelgarden:

- Возьмитесь левой рукой за рычаг натяжного устройства ремня (12:A).
- Потяните рычаг и снимите ремень с натяжного устройства (12:C) правой рукой.

#### Park 4WD / Castelgarden:

- Возьмитесь левой рукой за рычаг натяжного устройства ремня (11:A).
- Потяните рычаг и снимите ремень с натяжного устройства (11:C) правой рукой.

7. Откройте быстроразъемные соединения, повернув их в заднее положение.



**См. также инструкции машины и быстроразъемного соединения.**

8. Снять ремень в следующем порядке:

#### Park 2WD / Castelgarden:

- Снять ремень со шкива (12:B).

#### Park 4WD / Castelgarden:

- Снять ремень со шкива (11:B)

9. Снять ремень со шкива машины.

10. Закрыть быстроразъемные соединения, установив их в переднее положение.



**См. также инструкции машины и быстроразъемного соединения.**



**Ни в коем случае не поднимайте режущий узел с открытыми быстроразъемными соединениями. В противном случае существует опасность нанесения телесных повреждений.**

11. Взяться рукой за передний край режущего узла и поднять его. Поднять режущий узел за передний край так, чтобы он оказался полностью в вертикальном положении, и поставить задний край на землю. См. рис. 25.
12. Установить режущий узел в исходное положение, как указано в пар. 5.2.3 с п. 9 и далее.

### 8.4 ЧИСТКА



**После каждого использования машины необходимо производить очистку нижней поверхности режущего узла.**



**Следует проявлять осторожность при обращении с режущими поверхностями. Использовать защитные перчатки**

Установите режущий узел в положение для мойки.

Тщательно очистите нижнюю часть режущего узла щеткой с водой.

Если в ходе использования произошло повреждение лакокрасочного покрытия, подретушируйте его, как только поверхности будут совершенно сухими и чистыми.

Используйте подходящую желтую краску, предназначенную для нанесения на металл при наружном применении.

### 8.5 РЕЖУЩЕЕ УСТРОЙСТВО (21:A)

#### 8.5.1 Введение

Режущий узел оснащен устройствами безопасности, снижающими риск повреждения самого узла и системы коробки передачи движения на ножи при столкновении с препятствиями во время работы.

Это такие устройства как:

- Предохранительные болты (14:C), закрепляющие ножи (14:A) на штанге ножей (14:B).
- Устройство ограничения крутящего момента на приводе вала ножей.
- Возможность своевременного соскальзывания приводного ремня на пластмассовые зубчатые колеса.

### 8.5.2 Замена режущих устройств

#### **Использовать защитные перчатки**

Проверяйте, чтобы режущие устройства всегда были острыми.

Это необходимо для получения лучших результатов стрижки.

#### **Режущие устройства следует заменять раз в год.**

#### **В обязательном порядке проверяйте режущие устройства после удара и при обнаружении повреждений замените их.**

#### **Заточка ножей должна в обязательном порядке производиться в сервисном центре, получившем допуск к проведению таких работ.**

#### **Поврежденные ножи должны быть заменены.**

#### **При замене следует заменить оба режущие устройства на одной штанге с целью недопущения дисбаланса.**

#### **В обязательном порядке применяйте фирменные детали. Нефирменные запасные части являются источником опасности получения травмы или повреждения машины, даже если они хорошо к ней подходят.**

Установка режущих устройств производится следующим образом:

- Установить режущие устройства (14:A) на штангу (14:B) с помощью специальных винтов (14:C и D).

- Закрепить штангу режущих устройств на держателе (14:E).
- В месте монтажа режущие устройства могут быть повернуты на опорах на 1/3 оборота. Выберите такое положение, чтобы режущие устройства располагались по отношению 90° друг к другу под углом 90°. См. пар. 7 5 3.

Момент затяжки крепежных винтов режущих устройств:

- Винт (14:F) - 45 Нм
- Винт (14:D): 45 Нм
- Предохранительные болты (14:C): 9,8 Нм

В случае аварии предохранительные болты (14:C) могут быть срезаны.

Если это произойдет, установите новые фирменные предохранительные болты и затяните их с указанным моментом затяжки.

### 8.5.3 Сбалансируйте режущие устройства

Синхронизация режущих устройств будет правильной, если их оси располагаются по отношению друг к другу под углом 90°. См. Рис. 21

При ударе режущих устройств о препятствие синхронизация может быть нарушена. В результате этого режущие устройства могут начать ударяться друг о друга.

#### **В обязательном порядке проверяйте режущие устройства после удара и при обнаружении повреждений замените их.**

#### **При неправильной синхронизации для выполнения соответствующего ремонта следует обратиться в официальную мастерскую компании.**

## 9 ЗАПАСНЫЕ ЧАСТИ

Оригинальные запасные части и дополнительное оборудование были специально разработаны для машин данного типа. Использование неоригинальных запасных частей и дополнительного оборудования не утверждено Изготовителем.



**В обязательном порядке применяйте фирменные детали.**

**Нефирменные запасные части являются источником опасности получения травмы или повреждения машины, даже если они хорошо к ней подходят.**



**Изготовитель отклоняет любую ответственность за повреждения или травмы, вызванные использованием нефирменных запасных частей и принадлежностей.**

## 10 УСЛОВИЯ ПОКУПКИ

Гарантия покрывает все дефекты материалов и изготовления.

Пользователь обязан строго соблюдать все инструкции, содержащиеся в прилагаемой документации.

Гарантия не покрывает дефекты, вызванные:

- Незнанием прилагаемой документации.
- Невниманием.
- Ненадлежащим или неразрешенным монтажом и использованием.
- Использованием нефирменных запасных частей.
- Использованием неоригинальных или не одобренных фирмой принадлежностей.

Гарантия не покрывает:

- Нормальный износ таких расходных материалов, как приводные ремни, фары, колеса, болты и провода;
- Нормальный износ.

Права покупателя защищены национальным законодательством. Установленные национальным законодательством права покупателя не ограничиваются данной гарантией.

**DICHIARAZIONE CE DI CONFORMITÀ** (Istruzioni Originali)  
(Direttiva Macchine 2006/42/CE, Allegato II, parte A)

1. **La Società:** STIGA SpA – Via del Lavoro, 6 – 31033 Castelfranco Veneto (TV) – Italy
2. Dichiaro sotto la propria responsabilità, che la macchina: **Assieme Dispositivo di taglio (accessorio intercambiabile) / taglio erba**

a) Tipo / Modello Base

b) Mese/Anno di costruzione

c) Matricola

85C, 85C E, 85C QF, 95CV, 95CV E, 95CP, 95CP E, 95C E QF,  
100C E, 105C E, 110C E, 125C E, 125C H, 135C H, 155C H

d) Motore

/

3. È conforme alle specifiche delle direttive:

• MD: 2006/42/EC

e) Ente Certificatore:

f) Esame CE del tipo:

/

/

4. Riferimento alle Norme armonizzate:

EN ISO 5395-1:2013

EN ISO 5395-3:2013/A1:2017

m) Persona autorizzata a costituire il Fascicolo Tecnico:

STIGA SpA  
Via del Lavoro, 6  
31033 Castelfranco Veneto (TV) - Italia

n) Castelfranco V.to, 19.06.2017

Vice Presidente Quality & Customer Service  
Ing. Raimondo Hippoliti

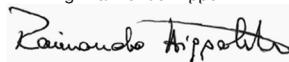

FR (Traduction de la notice originale)	EN (Translation of the original instructions)	DE (Übersetzung der Originalanweisung)	NO (Oversettelse av original brukermanual)	BV (Översättning av bruksanvisning i original)	DA (Oversættelse af den originale brugermanual)
<p>1. La Sécurité</p> <p>2. Déclare sous sa propre responsabilité que la machine: Assemblée des organes de coupe (équipement interchangeable) / coupe de bois</p> <p>a) Type / Modèle de Base</p> <p>b) Moteur / Année de construction</p> <p>c) Série</p> <p>d) Moteur</p> <p>3. Est conforme aux prescriptions des directives</p> <p>4. Organisme de certification</p> <p>5. Examen CE de Type</p> <p>6. Référence aux Normes harmonisées</p> <p>7. Personne habilitée à établir le dossier Technique</p> <p>8. Lieu et Date</p>	<p>1. The Company</p> <p>2. I hereby declare under my own responsibility that the machine: Cutting-manna assembly (interchangeable equipment) / grass cutting</p> <p>a) Type / Model</p> <p>b) Month / Year of manufacture</p> <p>c) Serial number</p> <p>d) Motor</p> <p>3. Conforms to the directive specifications:</p> <p>a) Certifying body</p> <p>b) EC certificate of approval</p> <p>c) Reference to harmonised Standards</p> <p>d) Person authorised to create the Technical Folder</p> <p>8) Place and Date</p>	<p>1. Die Gesellschaft</p> <p>2. ERKÄRE auf eigene Verantwortung, dass die Maschine: Schneemaschinenbaugruppe / Schneemaschine</p> <p>a) Typ / Bauelement</p> <p>b) Monat / Bauelement</p> <p>c) Seriennummer</p> <p>d) Motor</p> <p>3. Den Anforderungen der folgenden Richtlinien entspricht:</p> <p>4. Zertifizierungsstelle</p> <p>5. EG-Zulassungsbescheinigung</p> <p>6. Bezugnahme auf die harmonisierten Normen</p> <p>7. Zur Verfassung der technischen Unterlagen befugte Person:</p> <p>8) Ort und Datum</p>	<p>1. Firmaet</p> <p>2. Erklærer på eget ansvar at maskinen: Kløpermaskin (utskiftbar utrustning) / grasskløper</p> <p>a) Type / Modell</p> <p>b) Måned / Byggeår</p> <p>c) Serienummer</p> <p>d) Motor</p> <p>3. Oppfyller kravene i direktivene:</p> <p>4. Sertifiseringsorgan</p> <p>5. Følgeligsertifikat</p> <p>6. Referansen til harmoniserte standarder</p> <p>7. Person som har fullmakt til å utarbeide teknisk dokumentasjon</p> <p>8) Sted og dato</p>	<p>1. Företaget</p> <p>2. Förklarar på eget ansvar att maskinen: Skrävgräsklippare (utbytbar utrustning) / gräsklippare</p> <p>a) Typ / Basmodell</p> <p>b) Månad / Tillverkningsår</p> <p>c) Serienummer</p> <p>d) Motor</p> <p>3. Överensstämmer med föreskrifterna i direktiv</p> <p>4. Intygsgivande organ</p> <p>5. EG-tillståndsbekräftelse</p> <p>6. Referens till harmoniserade standarder</p> <p>7. Autoriserad person för upprättandet av den tekniska dokumentationen</p> <p>8) Ort och datum</p>	<p>1. Firmaet</p> <p>2. Erklærer på eget ansvar at maskinen: Rotorklippers (udskiftelig udstyr) / klipper af græs</p> <p>a) Type / Model</p> <p>b) Måned / Produktionsår</p> <p>c) Serienummer</p> <p>d) Motor</p> <p>3. I overensstemmelse med specifikationer i direktiv</p> <p>4. Certifikationsorgan</p> <p>5. Referencing til harmoniserede standarder</p> <p>6. Person, der har bemyndigelse til at udarbejde det tekniske dossier</p> <p>8) Sted og dato</p>
<p>1. Het bedrijf</p> <p>2. Verklaart onder eigen verantwoordelijkheid dat de machine: Scheerapparaat met uitswisselbare maaierschijven / maaierschijven</p> <p>a) Type / Basmodel</p> <p>b) Maand / Bouwjaar</p> <p>c) Serienummer</p> <p>d) Motor</p> <p>3. Is in overeenstemming met de specificaties van de richtlijn</p> <p>4. Certificatieinstantie</p> <p>5. EG-overname van het Type</p> <p>6. Verwijzing naar de geharmoniseerde normen</p> <p>7. Bevoegd persoon voor het opstellen van het Technisch Dossier</p> <p>8) Plaats en Datum</p>	<p>1. La Empresa</p> <p>2. Declara bajo su propia responsabilidad de que la máquina: Corta césped con discos intercambiables / cortacésped</p> <p>a) Tipo / Modelo de Base</p> <p>b) Mes / Año de fabricación</p> <p>c) Número de serie</p> <p>d) Motor</p> <p>3. Es conforme a las especificaciones de las directivas</p> <p>4. Ente certificador</p> <p>5. Examen CE de Tipo</p> <p>6. Referencia a las Normas armonizadas</p> <p>7. Persona autorizada a realizar el Manual Técnico</p> <p>8) Lugar y Fecha</p>	<p>1. Kompanija</p> <p>2. Declara pod svoju odgovornost da je mašina: Kosilica sa izmjenjivim noževima / kosilica</p> <p>a) Tip / Model osnovne</p> <p>b) Mes / Godina izrade</p> <p>c) Broj serijski</p> <p>d) Motor</p> <p>3. E u skladu sa specifikacijama za direktiva:</p> <p>4. Organ certifikator</p> <p>5. Examen CE od Tipa</p> <p>6. Referencija na Norme harmonizirane</p> <p>7. Osoba ovlaštena za izdavanje o Cedomn Tehničkog Dataluma</p> <p>8) Mesto i Datum</p>	<p>1. Firmaet</p> <p>2. Vårklatar om å eget ansvar, att kosa: Kløpermaskin (utskiftbar utrustning) / kløpermaskin</p> <p>a) Type / Prøvemodell</p> <p>b) Måned / Produksjonsår</p> <p>c) Serienummer</p> <p>d) Motor</p> <p>3. Den påfølgende utførelsen av direktivene oppfyller spesifikasjonene i direktivene</p> <p>4. Sertifiseringsorgan</p> <p>5. Typegodkjenning</p> <p>6. Referansen til harmoniserte normer</p> <p>7. Tekniker som har fullmakt til å utarbeide teknisk dokumentasjon</p> <p>8) Plass og påfølgende dato</p>	<p>1. Společnost</p> <p>2. Prohláším na vlastní odpovědnost, že stroj: Mlýnská sekačka sekačů (vyměnitelná výbava) / sekačka na trávu</p> <p>a) Typ / Základní model</p> <p>b) Měsíc / Rok výroby</p> <p>c) Sériové číslo</p> <p>d) Motor</p> <p>3. Je v souladu s nařízením směrnicí:</p> <p>4. Certifikační orgán</p> <p>5. EG schválení typu</p> <p>6. Odkaz na harmonizační normy</p> <p>7. Osoba autorizovaná pro vytvoření technické dokumentace</p> <p>8) Místo a Datum</p>	<p>1. Spółdn</p> <p>2. Oświadczam na własną odpowiedzialność, że maszyna: Żniwiarka (wymienialny zestaw) / żniwiarka</p> <p>a) Typ / Model podstawowy</p> <p>b) Miesiąc / Rok produkcji</p> <p>c) Numer seryjny</p> <p>d) Silnik</p> <p>3. Spełnia wymagania wymogów naipisujących dyrektyw</p> <p>4. Instytucja certyfikująca</p> <p>5. Zatwierdzenie typu</p> <p>6. Odniesienie do Norm harmonizowanych</p> <p>7. Osoba uprawniona do przygotowania dokumentacji technicznej</p> <p>8) Miejsce i data</p>
<p>1. Η Επιχείρηση</p> <p>2. Διαβίαι υπό την ευθύνη της εταιρείας ότι η μηχανή: Μηχανή κοπής χόρτου με ανταλλάξιμα μαχαιροβγάλια / μηχανή κοπής χόρτου</p> <p>a) Τύπος / Βασικό Μοντέλο</p> <p>b) Μηνιαίο / Έτος κατασκευής</p> <p>c) Αριθμός σειράς</p> <p>d) Μотор</p> <p>3. Συμμορφώνεται με τις προδιαγραφές της οδηγίας</p> <p>4. Οργανισμός πιστοποίησης</p> <p>5. Έγκριση CE του Τύπου</p> <p>6. Αναφορά στις Ομοεικωμένες Οδηγίες</p> <p>7. Πρόσωπο εξουσιοδοτημένο για την έκδοση του Τεχνικού Φακέλου</p> <p>8) Τόπος και Ημερομηνία</p>	<p>1. Kompanija</p> <p>2. Izjavljam na odgovornost svoje firme, da je mašina: Kosilica sa zamjenjivim noževima / kosilica</p> <p>a) Tip / Model osnovne</p> <p>b) Mes / Godina izrade</p> <p>c) Broj serijski</p> <p>d) Motor</p> <p>3. U skladu sa specifikacijama sporud direktiva:</p> <p>4. Organizacija certifikacije</p> <p>5. Examen CE od Tipa</p> <p>6. Referencija na usklađene direktive</p> <p>7. Osoba ovlaštena za sastavljanje tehničkog Dataluma</p> <p>8) Mesto i Datum</p>	<p>1. Kompanija</p> <p>2. Izjavljam na odgovornost svoje firme, da je mašina: Kosilica sa zamjenjivim noževima / kosilica</p> <p>a) Tip / Model osnovne</p> <p>b) Mes / Godina izrade</p> <p>c) Broj serijski</p> <p>d) Motor</p> <p>3. U skladu sa specifikacijama sporud direktiva:</p> <p>4. Organizacija certifikacije</p> <p>5. Examen CE od Tipa</p> <p>6. Referencija na usklađene direktive</p> <p>7. Osoba ovlaštena za sastavljanje tehničkog Dataluma</p> <p>8) Mesto i Datum</p>	<p>1. Firmaet</p> <p>2. Erklærer på eget ansvar, at kosa: Kløpermaskin (utskiftbar utrustning) / kløpermaskin</p> <p>a) Type / Prøvemodell</p> <p>b) Måned / Produksjonsår</p> <p>c) Serienummer</p> <p>d) Motor</p> <p>3. Den påfølgende utførelsen av direktivene oppfyller spesifikasjonene i direktivene</p> <p>4. Sertifiseringsorgan</p> <p>5. Typegodkjenning</p> <p>6. Referansen til harmoniserte normer</p> <p>7. Osoba autorisert for utarbeidelse av teknisk dokumentasjon</p> <p>8) Plass og påfølgende dato</p>	<p>1. Společnost</p> <p>2. Prohláším na vlastní odpovědnost, že stroj: Mlýnská sekačka sekačů (vyměnitelná výbava) / sekačka na trávu</p> <p>a) Typ / Základní model</p> <p>b) Měsíc / Rok výroby</p> <p>c) Sériové číslo</p> <p>d) Motor</p> <p>3. Je v souladu s nařízením směrnicí:</p> <p>4. Certifikační orgán</p> <p>5. EG schválení typu</p> <p>6. Odkaz na harmonizační normy</p> <p>7. Osoba autorizovaná pro vytvoření technické dokumentace</p> <p>8) Místo a Datum</p>	<p>1. Spółdn</p> <p>2. Oświadczam na własną odpowiedzialność, że maszyna: Żniwiarka (wymienialny zestaw) / żniwiarka</p> <p>a) Typ / Model podstawowy</p> <p>b) Miesiąc / Rok produkcji</p> <p>c) Numer seryjny</p> <p>d) Silnik</p> <p>3. Spełnia wymagania wymogów naipisujących dyrektyw</p> <p>4. Instytucja certyfikująca</p> <p>5. Zatwierdzenie typu</p> <p>6. Odniesienie do Norm harmonizowanych</p> <p>7. Osoba uprawniona do przygotowania dokumentacji technicznej</p> <p>8) Miejsce i data</p>

ES (Previd izvani napisi)

ES izjavlja o sigurnosti (Direktiva 2006/42/EC, Priloga I, dio A)

1. Pod istom odgovornosti tvrdim, da je stroj: Strujni kosilica sa zamjenjivim noževima / kosilica

a) Tip / osnovni model

b) Mjesec / Godina proizvodnje

c) Serijski broj

d) Motor

3. Ispunjava se osobitne zahtjeve direktive:

f) EG izjavljivanje tipa

g) Povezivanje na usklađene norme

h) Osoba ovlaštena za izradu tehničkog brošure

i) Mjesto i datum

ES (Previd izvani napisi)

ES izjavlja o sigurnosti (Direktiva 2006/42/EC, Priloga I, dio A)

1. Pod istom odgovornosti tvrdim, da je stroj: Strujni kosilica sa zamjenjivim noževima / kosilica

a) Tip / osnovni model

b) Mjesec / Godina proizvodnje

c) Serijski broj

d) Motor

3. Ispunjava se osobitne zahtjeve direktive:

f) EG izjavljivanje tipa

g) Povezivanje na usklađene norme

h) Osoba ovlaštena za izradu tehničkog brošure

i) Mjesto i datum

ES (Previd izvani napisi)

ES izjavlja o sigurnosti (Direktiva 2006/42/EC, Priloga I, dio A)

1. Pod istom odgovornosti tvrdim, da je stroj: Strujni kosilica sa zamjenjivim noževima / kosilica

a) Tip / osnovni model

b) Mjesec / Godina proizvodnje

c) Serijski broj

d) Motor

3. Ispunjava se osobitne zahtjeve direktive:

f) EG izjavljivanje tipa

g) Povezivanje na usklađene norme

h) Osoba ovlaštena za izradu tehničkog brošure

i) Mjesto i datum

ES (Previd izvani napisi)

ES izjavlja o sigurnosti (Direktiva 2006/42/EC, Priloga I, dio A)

1. Pod istom odgovornosti tvrdim, da je stroj: Strujni kosilica sa zamjenjivim noževima / kosilica

a) Tip / osnovni model

b) Mjesec / Godina proizvodnje

c) Serijski broj

d) Motor

3. Ispunjava se osobitne zahtjeve direktive:

f) EG izjavljivanje tipa

g) Povezivanje na usklađene norme

h) Osoba ovlaštena za izradu tehničkog brošure

i) Mjesto i datum

ES (Previd izvani napisi)

ES izjavlja o sigurnosti (Direktiva 2006/42/EC, Priloga I, dio A)

1. Pod istom odgovornosti tvrdim, da je stroj: Strujni kosilica sa zamjenjivim noževima / kosilica

a) Tip / osnovni model

b) Mjesec / Godina proizvodnje

c) Serijski broj

d) Motor

3. Ispunjava se osobitne zahtjeve direktive:

f) EG izjavljivanje tipa

g) Povezivanje na usklađene norme

h) Osoba ovlaštena za izradu tehničkog brošure

i) Mjesto i datum

CE (Declaration of Conformity)

(Directive Machine 2006/42/EC, Annex I, parts A & B)

1. Déclare sous sa propre responsabilité et sous la garantie de l'entreprise que la machine: Instrument interchangeable / coupe de bois

a) Type / Modèle de base

b) Mois / Année de fabrication

c) Numéro de série

d) Moteur

3. Est en conformité avec les spécifications des directives

4. Organisme de certification

5. Examen CE de Type

6. Référence à la Standards harmonisées

7. Personne autorisée à établir le Document Technique

8) Lieu et Date

ES (Previd izvani napisi)

ES izjavlja o sigurnosti (Direktiva 2006/42/EC, Priloga I, dio A)

1. Pod istom odgovornosti tvrdim, da je stroj: Strujni kosilica sa zamjenjivim noževima / kosilica

a) Tip / osnovni model

b) Mjesec / Godina proizvodnje

c) Serijski broj

d) Motor

3. Ispunjava se osobitne zahtjeve direktive:

f) EG izjavljivanje tipa

g) Povezivanje na usklađene norme

h) Osoba ovlaštena za izradu tehničkog brošure

i) Mjesto i datum

ES (Previd izvani napisi)

ES izjavlja o sigurnosti (Direktiva 2006/42/EC, Priloga I, dio A)

1. Pod istom odgovornosti tvrdim, da je stroj: Strujni kosilica sa zamjenjivim noževima / kosilica

a) Tip / osnovni model

b) Mjesec / Godina proizvodnje

c) Serijski broj

d) Motor

3. Ispunjava se osobitne zahtjeve direktive:

f) EG izjavljivanje tipa

g) Povezivanje na usklađene norme

h) Osoba ovlaštena za izradu tehničkog brošure

i) Mjesto i datum

ES (Previd izvani napisi)

ES izjavlja o sigurnosti (Direktiva 2006/42/EC, Priloga I, dio A)

1. Pod istom odgovornosti tvrdim, da je stroj: Strujni kosilica sa zamjenjivim noževima / kosilica

a) Tip / osnovni model

b) Mjesec / Godina proizvodnje

c) Serijski broj

d) Motor

3. Ispunjava se osobitne zahtjeve direktive:

f) EG izjavljivanje tipa

g) Povezivanje na usklađene norme

h) Osoba ovlaštena za izradu tehničkog brošure

i) Mjesto i datum

ES (Previd izvani napisi)

ES izjavlja o sigurnosti (Direktiva 2006/42/EC, Priloga I, dio A)

1. Pod istom odgovornosti tvrdim, da je stroj: Strujni kosilica sa zamjenjivim noževima / kosilica

a) Tip / osnovni model

b) Mjesec / Godina proizvodnje

c) Serijski broj

d) Motor

3. Ispunjava se osobitne zahtjeve direktive:

f) EG izjavljivanje tipa

g) Povezivanje na usklađene norme

h) Osoba ovlaštena za izradu tehničkog brošure

i) Mjesto i datum

ES (Previd izvani napisi)

ES izjavlja o sigurnosti (Direktiva 2006/42/EC, Priloga I, dio A)

1. Pod istom odgovornosti tvrdim, da je stroj: Strujni kosilica sa zamjenjivim noževima / kosilica

a) Tip / osnovni model

b) Mjesec / Godina proizvodnje

c) Serijski broj

d) Motor

3. Ispunjava se osobitne zahtjeve direktive:

f) EG izjavljivanje tipa

g) Povezivanje na usklađene norme

h) Osoba ovlaštena za izradu tehničkog brošure

i) Mjesto i datum

CE (Declaration of Conformity)

(Directive Machine 2006/42/EC, Annex I, parts A & B)

1. Déclare sous sa propre responsabilité et sous la garantie de l'entreprise que la machine: Instrument interchangeable / coupe de bois

a) Type / Modèle de base

b) Mois / Année de fabrication

c) Numéro de série

d) Moteur

3. Est en conformité avec les spécifications des directives

4. Organisme de certification

5. Examen CE de Type

6. Référence à la Standards harmonisées

7. Personne autorisée à établir le Document Technique

8) Lieu et Date

ES (Previd izvani napisi)

ES izjavlja o sigurnosti (Direktiva 2006/42/EC, Priloga I, dio A)

1. Pod istom odgovornosti tvrdim, da je stroj: Strujni kosilica sa zamjenjivim noževima / kosilica

a) Tip / osnovni model

b) Mjesec / Godina proizvodnje

c) Serijski broj

d) Motor

3. Ispunjava se osobitne zahtjeve direktive:

f) EG izjavljivanje tipa

g) Povezivanje na usklađene norme

h) Osoba ovlaštena za izradu tehničkog brošure

i) Mjesto i datum

ES (Previd izvani napisi)

ES izjavlja o sigurnosti (Direktiva 2006/42/EC, Priloga I, dio A)

1. Pod istom odgovornosti tvrdim, da je stroj: Strujni kosilica sa zamjenjivim noževima / kosilica

a) Tip / osnovni model

b) Mjesec / Godina proizvodnje

c) Serijski broj

d) Motor

3. Ispunjava se osobitne zahtjeve direktive:

f) EG izjavljivanje tipa

g) Povezivanje na usklađene norme

h) Osoba ovlaštena za izradu tehničkog brošure

i) Mjesto i datum

ES (Previd izvani napisi)

ES izjavlja o sigurnosti (Direktiva 2006/42/EC, Priloga I, dio A)

1. Pod istom odgovornosti tvrdim, da je stroj: Strujni kosilica sa zamjenjivim noževima / kosilica

a) Tip / osnovni model

b) Mjesec / Godina proizvodnje

c) Serijski broj

d) Motor

3. Ispunjava se osobitne zahtjeve direktive:

f) EG izjavljivanje tipa

g) Povezivanje na usklađene norme

h) Osoba ovlaštena za izradu tehničkog brošure

i) Mjesto i datum

ES (Previd izvani napisi)

ES izjavlja o sigurnosti (Direktiva 2006/42/EC, Priloga I, dio A)

1. Pod istom odgovornosti tvrdim, da je stroj: Strujni kosilica sa zamjenjivim noževima / kosilica

a) Tip / osnovni model

b) Mjesec / Godina proizvodnje

c) Serijski broj

d) Motor

3. Ispunjava se osobitne zahtjeve direktive:

f) EG izjavljivanje tipa

g) Povezivanje na usklađene norme

h) Osoba ovlaštena za izradu tehničkog brošure

i) Mjesto i datum

ES (Previd izvani napisi)

ES izjavlja o sigurnosti (Direktiva 2006/42/EC, Priloga I, dio A)

1. Pod istom odgovornosti tvrdim, da je stroj: Strujni kosilica sa zamjenjivim noževima / kosilica

a) Tip / osnovni model

b) Mjesec / Godina proizvodnje

c) Serijski broj

d) Motor

3. Ispunjava se osobitne zahtjeve direktive:

f) EG izjavljivanje tipa



g) Povezivanje na usklađene norme

h) Osoba ovlaštena za izradu tehničkog brošure

i) Mjesto i datum

• Soggetto a modifiche senza preavviso • Подлежи на промени без предупреждение • Moguće su promjene bez najave • Možnost změn bez předešlého upozornění • Ret til ændringer forbeholdes • Kann ohne Vorankündigung geändert werden • Υπόκειται σε αλλαγές χωρίς προειδοποίηση • Subject to modifications without notice • Sujeto a modificaciones sin previo aviso • Võimalikud muudatused ilma ette teatamata • Voidaan tehdä muutoksia ilman ennakkoilmoitusta • Sujet à des modifications sans aucun préavis • Podložno promjenama bez prethodne obavijesti • Előzetes értesítés nélkül módosítható • Objekto pakeitimai be perspėjimo • Var tikt mainīts bez iepriekšēja brīdinājuma • Подлежи на промени без претходно известување • Kan zonder kennisgeving wijzigingen ondergaan • Kan endres uten forvarsel • Poddawany modyfikacjom bez awizowania • Sujeito a alterações sem aviso prévio • Poate fi modificat, fără preaviz • Может быть изменено без преошления • Možnosť zmien bez predošlého upozornenia • Lahko pride do sprememb brez predhodnega obvestila • Podložno izmenama bez upozorenja • Kan utsättas för modifieringar utan att detta meddelas • Önceden haber verilmeksizin deęiştirilebilir



.....	
Type: .....	 LWA ..... dB
..... -s/n ..... -Art.N .....	
	

**STIGA SpA**  
Via del Lavoro, 6  
31033 Castelfranco Veneto (TV) ITALY