

STIGA®



ST 3146 P

Type ST 514

PEDESTRIAN CONTROLLED SNOW THROWER
СНЕГОРИН УПРАВЛЯВАН ОТ ПРАВО ПОЛОЖЕНИЕ
ČISTAČ SNIJEGA NA GURANJE
RUČNĚ VEDENÁ SNĚHOVÁ FRÉZA
SNESLYNGE BETJENT AF GÅENDE PERSONER
HANDGEFÜHRTER SCHNEERÄUMER
QUITANIEVES CONDUCCIDO DE PIE
KÖNDIVA JUHIGA LUMEPUHUR
KÄVELLEN OHJATTAVA LUMILINKO
CHASSE-NEIGE À CONDUCTEUR À PIED
RUČNO UPRAVLJANA RALICA ZA SNIJEG
GYALOGVEZETÉSŰ HÓMARÓ
SPAZZANEVE CONDOTTO A PIEDI
PĚŠČIO OPERATORIAUS VALDOMAS SNIEGO VALYTUVAS
KĀJNIEKVADĀMS SNIEGA TĪRĪTĀJS
РАСЧИСТЫВАЧ НА СЕГ
LOPEND BEDIENDE SNEEUWRUIMER
HÅNDFØRT SNØSLYNGE
ODŚNIEŻARKA PROWADZONA PRZEZ OPERATORA PIESZEGO
PLUG DE ŽĀPADĀ CU CONDUCTĂTOR PEDESTRU
СНЕГООЧИСТИТЕЛЬ С ПЕШЕХОДНЫМ УПРАВЛЕНИЕМ
RUČNE VEDENÁ SNEHOVÁ FRÉZA
SNEŽNI PLUG ZA STOJEČEGA DELAVCA
ČISTAČ SNEGA NA GURANJE
FÖRARLEDD SNÖSLUNGA

INSTRUCTION MANUAL..... EN
УПЪТВАНЕ ЗА УПОТРЕБА..... BG
PRIRUČNIK S UPUTAMA..... BS
INSTRUKTIONSMANUAL..... CS
INSTRUKTIONSMANUAL..... DA
GEBRAUCHSANWEISUNG..... DE
USO Y MANTENIMIENTO..... ES
KASUTUSJUHEND..... ET
KÄYTTÖOPAS..... FI
MANUEL D'UTILISATION..... FR
PRIRUČNIK ZA UPORABU..... HR
HASZNÁLATI UTASÍTÁS..... HU
MANUALE DI ISTRUZIONI..... IT
VARTOJIMO INSTRUKCIJA..... LT
OPERATORA ROKASGRĀMATA..... LV
УПАТСТВО ЗА УПОТРЕБА..... MK
GEBRUIKERSHANDLEIDINGNL..... NL
BRUKSANVISNING - VEDLIKEHOLD..... NO
INSTRUKCJE OBSŁUGI..... PL
MANUAL DE INSTRUȚIUNI..... RO
РУКОВОДСТВО ПО ЭКСПЛУАТАЦИИ..... RU
NÁVOD NA POUŽITIE..... SK
PRIROČNIK Z NAVODILI..... SL
PRIRUČNIK SA UPUTSTVIM..... SR
BRUKSANVISNING OCH UNDERHÅLL..... SV

ENGLISH - Translation of the original instruction	EN
БЪЛГАРСКИ - Инструкция за експлоатация	BG
BOSANSKI - Prijevod originalnih uputa	BS
ČESKY - Překlad původního návodu k používání	CS
DANSK - Oversættelse af den originale brugsanvisning	DA
DEUTSCH - Übersetzung der Originalbetriebsanleitung	DE
ESPAÑOL - Traducción del Manual Original	ES
EESTI - Algupärase kasutusjuhendi tõlge	ET
SUOMI - Alkuperäisten ohjeiden käännös	FI
FRANÇAIS - Traduction de la notice originale	FR
HRVATSKI - Prijevod originalnih uputa	HR
MAGYAR - Eredeti használati utasítás fordítása	HU
ITALIANO - Istruzioni Originali	IT
LIETUVIŠKAI - Originalių instrukcijų vertimas	LT
LATVIEŠU - Instrukciju tulkojums no oriģināl valodas	LV
МАКЕДОНСКИ - Превод на оригиналните упатства	MK
NEDERLANDS - Vertaling van de oorspronkelijke gebruiksaanwijzing	NL
NORSK - Oversettelse av den originale bruksanvisningen	NO
POLSKI - Tłumaczenie instrukcji oryginalnej	PL
ROMÂN - Traducerea manualului fabricantului	RO
РУССКИЙ - Перевод оригинальных инструкций	RU
SLOVENSKY - Preklad pôvodného návodu na použitie	SK
SLOVENŠČINA - Prevod izvirnih navodil	SL
SRPSKI - Prevod originalnih uputstva	SR
SVENSKA - Översättning av bruksanvisning i original	SV

1

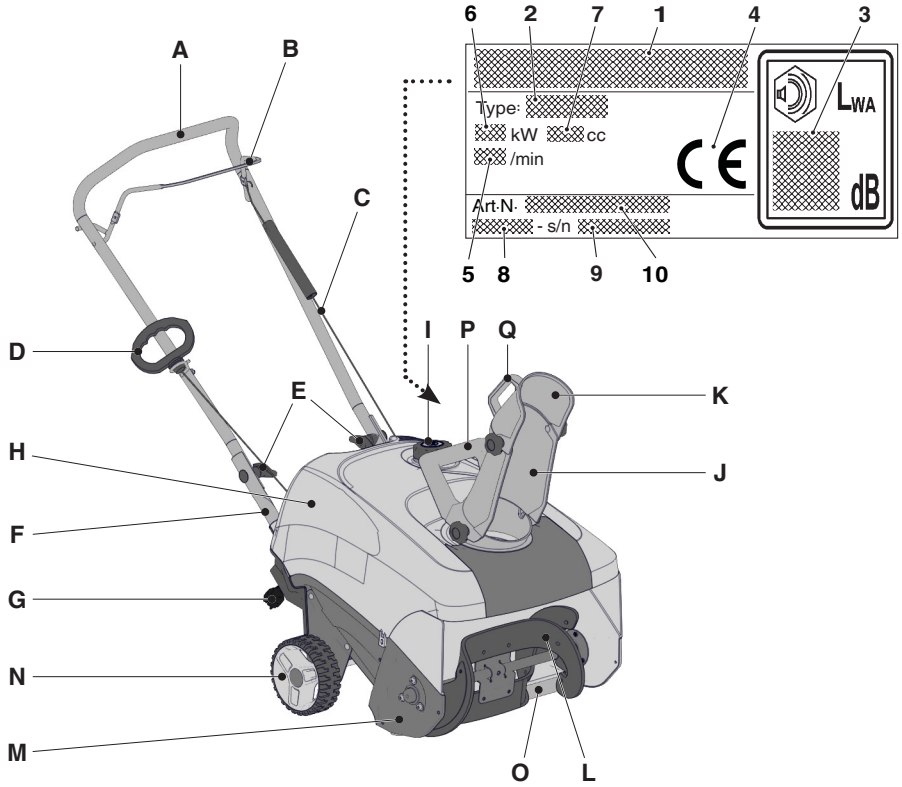

2

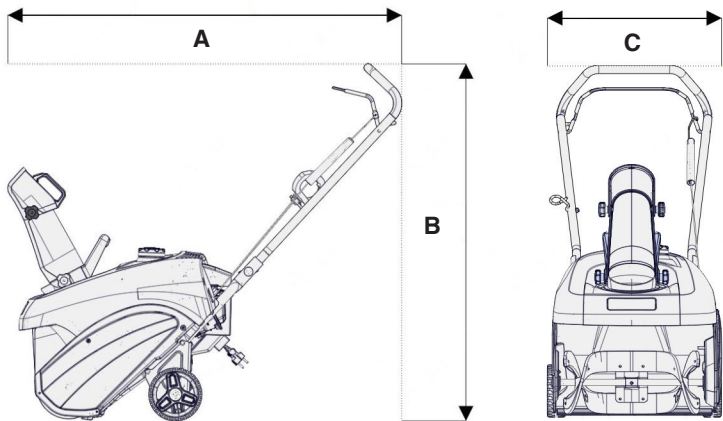

3

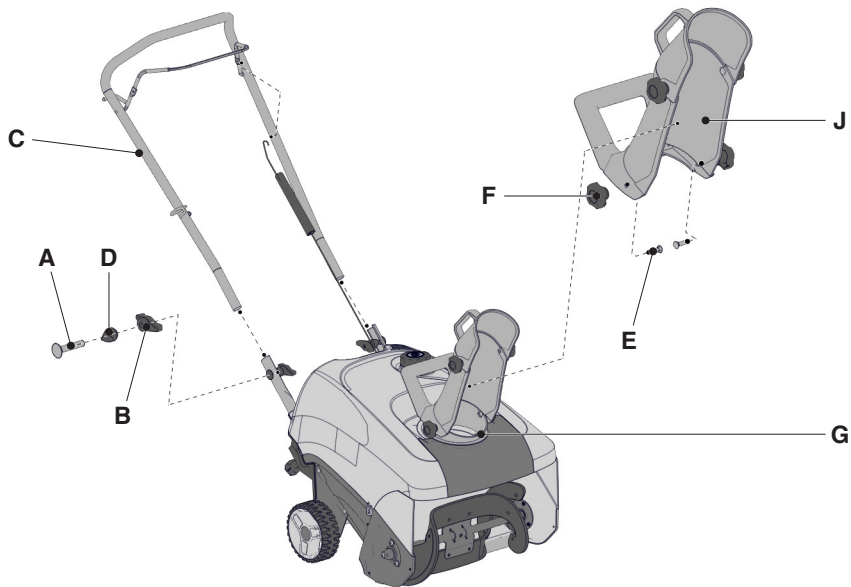

4

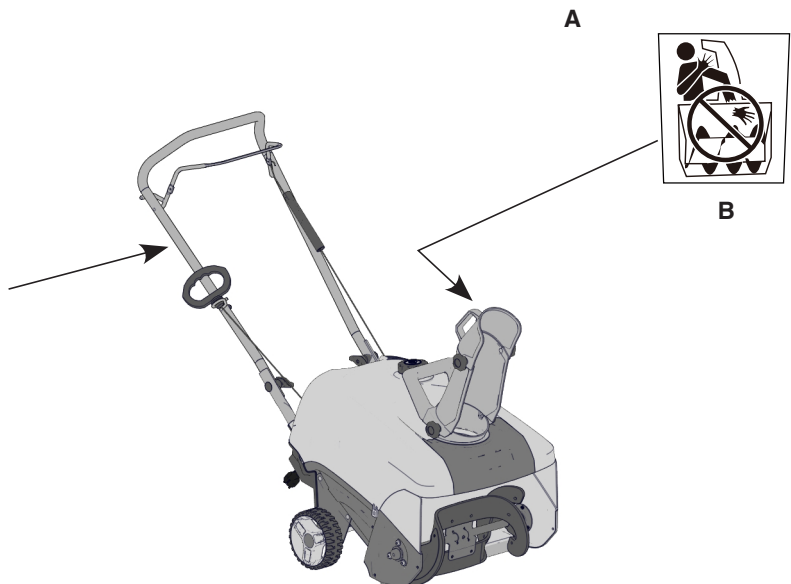

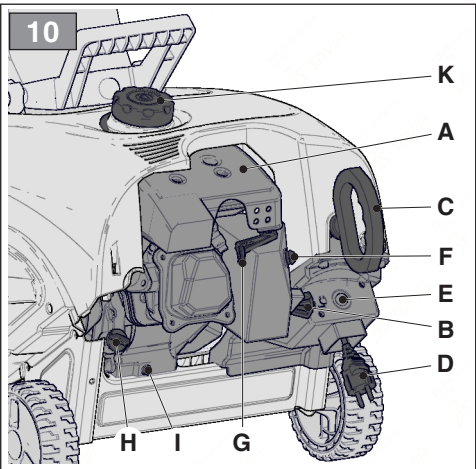
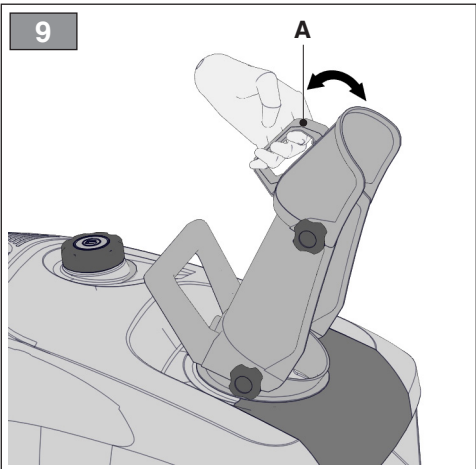
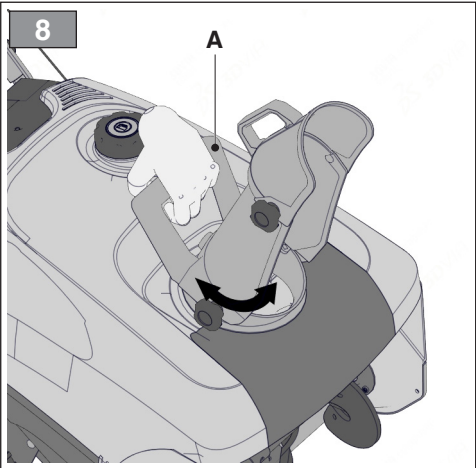
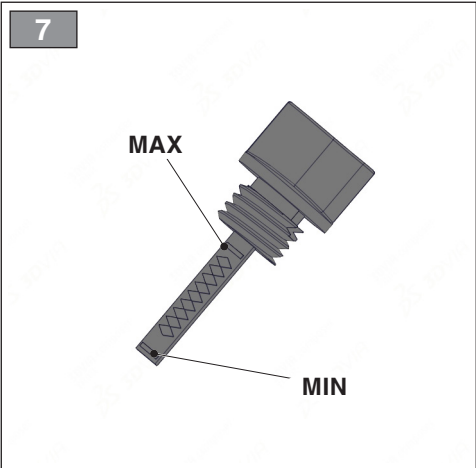
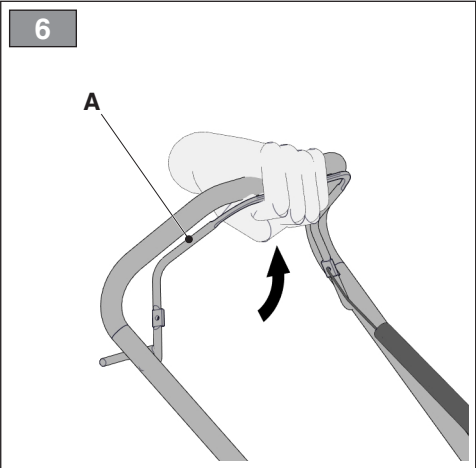
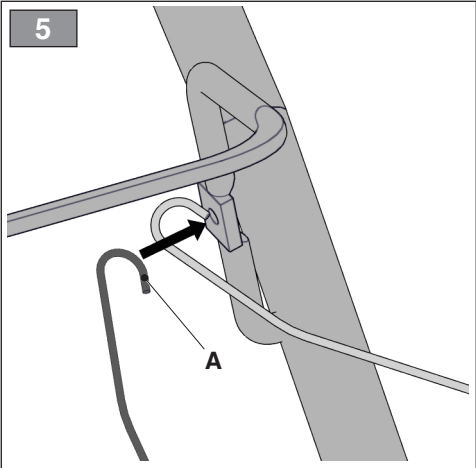

[1]	TECHNICAL DATA	type	ST 514
		model	ST 3146 P
[2]	Engine		LC154FDS
[3]	Displacement	cm ³	87
[4]	Power	kW	1,65
[5]	Engine rotations	min ⁻¹	4200
[6]	Fuel	type	gasoline
[7]	Fuel tank capacity	l	1,6
[8]	Engine oil	type	SAE 5W-30
[9]	Engine oil tank capacity	l	0,35
[10]	Spark plug	type	E7RTC
[11]	Spark plug, electrodes distance	mm	0,76
[12]	Working width	cm	46
[13]	Wheel diameter	in	5
[14]	Weight	kg	28
[15]	Maximum launch distance	m	6
[16]	Dimensions	fig. 2	
[17]	A = Length	mm	1160
[18]	B = Height	mm	870
[19]	C = Width	mm	475
[20]	Measured sound power level	dB (A)	100
[21]	Uncertainty	dB (A)	2,5
[22]	Guaranteed sound power level	dB (A)	103
[23]	Sound pressure level	dB (A)	90
[24]	Uncertainty	dB (A)	2,5
[25]	Operator position vibration value	m / s ²	3,764
[26]	Uncertainty	m / s ²	1,5
[27]	OPTIONS		
[28]	Electric start-up		√

<p>[1] RO - DATE TEHNICE</p> <p>[2] Motor</p> <p>[3] Cilindree</p> <p>[4] Putere</p> <p>[5] Turații motor</p> <p>[6] Carburant</p> <p>[7] Capacitate rezervor carburant</p> <p>[8] Ulei de motor</p> <p>[9] Capacitate rezervor ulei de motor</p> <p>[10] Buije</p> <p>[11] Buije, distanță electrozi</p> <p>[12] Lățime de lucru</p> <p>[13] Diametru roți</p> <p>[14] Masă</p> <p>[15] Distanță maximă de lansare</p> <p>[16] Dimensiuni de gabarit</p> <p>[17] A = Lungime</p> <p>[18] B = Înălțime</p> <p>[19] C = Lățime</p> <p>[20] Nivel de putere sonoră măsurat</p> <p>[21] Nesiguranță</p> <p>[22] Nivel de putere sonoră garantat</p> <p>[23] Nivel de presiune sonoră</p> <p>[24] Nesiguranță</p> <p>[25] Valoarea vibrațiilor la locul conducătorului</p> <p>[26] Nesiguranță</p> <p>[27] Opțiuni</p> <p>[28] Pornire electrică</p>	<p>[1] RU - ТЕХНИЧЕСКИЕ ХАРАКТЕРИСТИКИ</p> <p>[2] Двигатель</p> <p>[3] Объем</p> <p>[4] Мощность</p> <p>[5] Число оборотов двигателя</p> <p>[6] Топливо</p> <p>[7] Емкость топливного бака</p> <p>[8] Моторное масло</p> <p>[9] Емкость масляного бака</p> <p>[10] Свеча</p> <p>[11] Свеча, расстояние между электродами</p> <p>[12] Ширина рабочей зоны</p> <p>[13] Диаметр колес</p> <p>[14] Масса</p> <p>[15] Дальность отброса снега</p> <p>[16] Габаритные размеры</p> <p>[17] A = Длина</p> <p>[18] B = Высота</p> <p>[19] C = Ширина</p> <p>[20] Уровень измеренной звуковой мощности</p> <p>[21] Погрешность</p> <p>[22] Уровень звуковой мощности гарантированный</p> <p>[23] Уровень звукового давления</p> <p>[24] Погрешность</p> <p>[25] Уровень вибрации на месте водителя</p> <p>[26] Погрешность</p> <p>[27] Опции</p> <p>[28] Электрический запуск</p>	<p>[1] SK - TECHNICKÉ PARAMETRE</p> <p>[2] Motor</p> <p>[3] Obsah valcov</p> <p>[4] Výkon</p> <p>[5] Otáčky motora</p> <p>[6] Palivo</p> <p>[7] Kapacita palivovej nádrže</p> <p>[8] Motorový olej</p> <p>[9] Kapacita nádrže motorového oleja</p> <p>[10] Zapal'ovacia sviečka</p> <p>[11] Zapal'ovacia sviečka, vzdialenosť elektród</p> <p>[12] Pracovný záber</p> <p>[13] Priemer kolies</p> <p>[14] Hmotnosť</p> <p>[15] Maximálna vzdialenosť vyhadzovania</p> <p>[16] Väčšie rozmery</p> <p>[17] A = Dĺžka</p> <p>[18] B = Výška</p> <p>[19] C = Šírka</p> <p>[20] Hladina nameraného akustického výkonu</p> <p>[21] Nepresnosť merania</p> <p>[22] Hladina zaručeného akustického výkonu</p> <p>[23] Hladina akustického tlaku</p> <p>[24] Nespresnosť merania</p> <p>[25] Hodnota vibrácií na mieste riadiča</p> <p>[26] Nepresnosť merania</p> <p>[27] Možnosti</p> <p>[28] Elektrické spustenie</p>
<p>[1] SL - TEHNIČNI PODATKI</p> <p>[2] Motor</p> <p>[3] Gibna prostornina motorja</p> <p>[4] Moč</p> <p>[5] Vrtljaji motorja</p> <p>[6] Gorivo</p> <p>[7] Prostornina rezervoarja za gorivo</p> <p>[8] Motorno olje</p> <p>[9] Prostornina rezervoarja za motorno olje</p> <p>[10] Svečka</p> <p>[11] Svečka, razmik med elektrodama</p> <p>[12] Delovna širina</p> <p>[13] Premer kolos</p> <p>[14] Masa</p> <p>[15] Maksimalna dolžina izmeta</p> <p>[16] Dimenzije</p> <p>[17] A = Dolžina</p> <p>[18] B = Višina</p> <p>[19] C = Širina</p> <p>[20] Raven izmerjene zvočne moči</p> <p>[21] Negotovost</p> <p>[22] Raven zagotovljene zvočne moči</p> <p>[23] Raven zvočnega pritiska</p> <p>[24] Negotovost</p> <p>[25] Stopnja vibracij na upravljavčevem mestu</p> <p>[26] Negotovost</p> <p>[27] Opcije</p> <p>[28] Električni zagon</p>	<p>[1] SR - TEHNIČKI PODACI</p> <p>[2] Motor</p> <p>[3] Kubikaža</p> <p>[4] Snaga</p> <p>[5] Obrtaji motora</p> <p>[6] Gorivo</p> <p>[7] Kapacitet rezervoara goriva</p> <p>[8] Motorno ulje</p> <p>[9] Kapacitet rezervoara motornog ulja</p> <p>[10] Svećica</p> <p>[11] Svećica, rastojanje između elektroda</p> <p>[12] Radna širina</p> <p>[13] Prečnik točkova</p> <p>[14] Masa</p> <p>[15] Maksimalna udaljnost bacanja</p> <p>[16] Dimenzije</p> <p>[17] A = Dužina</p> <p>[18] B = Visina</p> <p>[19] C = Širina</p> <p>[20] Izmeren nivo zvučne snage</p> <p>[21] Nesigurnost</p> <p>[22] Garantovan nivo zvučne snage</p> <p>[23] Nivo zvučnog pritiska</p> <p>[24] Nesigurnost</p> <p>[25] Vrednost vibracija na mestu vozača</p> <p>[26] Nesigurnost</p> <p>[27] Opcije</p> <p>[28] Električno pokretanje</p>	<p>[1] SV - TEKNISKA DATA</p> <p>[2] Motor</p> <p>[3] Slagvolym</p> <p>[4] Effekt</p> <p>[5] Motorvarvtal</p> <p>[6] Bränsle</p> <p>[7] Bränsletankvolym</p> <p>[8] Motorolja</p> <p>[9] Motoroljvolym</p> <p>[10] Tändstift</p> <p>[11] Tändstift, elektrodavstånd</p> <p>[12] Arbetsbredd</p> <p>[13] Hjuldiameter</p> <p>[14] Vikt</p> <p>[15] Maximal kastlängd</p> <p>[16] Mått</p> <p>[17] A = längd</p> <p>[18] B = höjd</p> <p>[19] C = bredd</p> <p>[20] Uppmått ljudeffektiv</p> <p>[21] Osäkerhet</p> <p>[22] Garanterad ljudeffektiv</p> <p>[23] Ljudtrycksnivå</p> <p>[24] Osäkerhet</p> <p>[25] Vibrationsnivå på manöverhandtag</p> <p>[26] Osäkerhet</p> <p>[27] Tillval</p> <p>[28] Elstart</p>



ОГЛАВЛЕНИЕ

1. ОБЩИЕ СВЕДЕНИЯ	1
1.1 Как следует читать это руководство.....	1
1.2 Обозначения.....	1
2. ПРАВИЛА БЕЗОПАСНОСТИ	2
2.1 Обучение.....	2
2.2 Подготовительные операции.....	2
2.3 Во время работы	3
2.4 Техническое обслуживание, хранение и транспортировка.....	4
2.5 Охрана окружающей среды	4
3. ОЗНАКОМЛЕНИЕ С МАШИНОЙ	4
3.1 Описание машины и предусмотренное применение	4
3.2 Знаки безопасности.....	5
3.3 Идентификационный ярлык	5
3.4 Основные компоненты	5
4. МОНТАЖ.....	6
4.1 Компоненты для монтажа	6
4.2 Монтаж рукоятки	6
4.3 Монтаж выпускного желоба.....	6
5. СРЕДСТВА УПРАВЛЕНИЯ.....	6
5.1 Ключ зажигания	6
5.2 Рычаг управления воздушной заслонкой	6
5.3 Топливоподкачивающий насос	7
5.4 Рукоятка ручного запуска.....	7
5.5 Устройство электрического запуска (опция).....	7
5.6 Рычаг управления шнеком	7
5.7 Управление поворотом желоба и дефлектора.....	7
6. ЭКСПЛУАТАЦИЯ МАШИНЫ	7
6.1 Подготовительные операции.....	7
6.2 Проверки безопасности	7
6.3 Проверка работы двигателя и шнека	7
6.4 Запуск / описание работы	7
6.5 Рекомендации по эксплуатации.....	8
6.6 После эксплуатации	9
7. ТЕХНИЧЕСКОЕ ОБСЛУЖИВАНИЕ	9
7.1 Общие сведения.....	9
7.2 Заправка топливом	9
7.3 Проверка уровня / заправка моторным маслом	9
7.4 Очистка.....	10
7.5 Свеча.....	10
7.6 Карбюратор	10
7.7 Крепежные гайки и винты.....	11
8. ХРАНЕНИЕ.....	11
9. СЕРВИСНОЕ ОБСЛУЖИВАНИЕ И РЕМОНТ	11
10. УСЛОВИЯ ГАРАНТИИ	11
11. ТАБЛИЦА ТЕХНИЧЕСКОГО ОБСЛУЖИВАНИЯ.....	12
12. ВЫЯВЛЕНИЕ НЕПОЛАДOK	12

1. ОБЩИЕ СВЕДЕНИЯ

1.1 КАК СЛЕДУЕТ ЧИТАТЬ ЭТО РУКОВОДСТВО

В тексте этого руководства отдельные параграфы, содержащие особенно важную информацию о технике безопасности или принципах работы устройства, выделены следующим образом:

ПРИМЕЧАНИЕ или **ВАЖНО**

содержит уточнения или ссылки на другую ранее упомянутую информацию для предотвращения поломки машины или нанесения ущерба.

Знак  указывает на опасность. Несоблюдение данного предупреждения может привести к получению и нанесению травм и/или нанесению ущерба.

Пункты, обрамленные серой пунктирной рамкой, содержат описание опциональных характеристик, не присущих всем моделям, представленным в данном руководстве. Проверьте, есть ли данная характеристика в вашей модели.

Все обозначения “передний”, “задний”, “правый” и “левый” указываются относительно оператора в положении управления машиной.

1.2 ОБОЗНАЧЕНИЯ

1.2.1 Рисунки

Рисунки в данном руководстве по эксплуатации пронумерованы 1, 2, 3 и так далее.

Компоненты, показанные на рисунках, обозначены буквами А, В, С и так далее. Ссылка на компонент С на рисунке 2 осуществляется при помощи фразы: “См. рис. 2.С” или просто “(рис. 2.С)”. Изображения на рисунках являются приблизительными. Реальные детали могут отличаться от изображенных.

1.2.2 Названия глав

Данное руководство подразделяется на главы и пункты. Пункт под названием “2.1 Обучение” является подпунктом главы “2. Правила безопасности”. Ссылки на главы и пункты обозначаются сокращением гл. или пункт и соответствующим номером. Пример: “гл. 2” или “пункт 2.1”.

2. ПРАВИЛА БЕЗОПАСНОСТИ

2.1 ОБУЧЕНИЕ

⚠ *Перед использованием машины внимательно прочитайте данное руководство.*

⚠ *Ознакомьтесь с органами управления и надлежащим использованием машины. Научитесь быстро останавливать двигатель. Несоблюдение мер предосторожности и рекомендаций может привести к пожарам и/или серьезным травмам. Храните все описания мер предосторожности и указаний для использования в будущем.*

- Ни в коем случае не разрешайте пользоваться машиной детям или лицам, недостаточно хорошо знакомым с правилами обращения с ней. Местное законодательство может устанавливать минимальный возраст пользователя.
- Никогда не используйте машину, если пользователь устал, плохо себя чувствует или находится под воздействием лекарств, наркотиков, алкоголя или веществ, снижающих скорость рефлексов и уровень внимания.
- Помните, что оператор или пользователь несет ответственность за несчастные случаи или ущерб, нанесенный другим лицам или их имуществу. Пользователь несет ответственность за оценку потенциальных рисков на участке, на котором он работает, кроме того, он должен принять все меры предосторожности, чтобы обеспечить свою безопасность и безопасность окружающих, в особенности на склонах, неровных, скользких или неустойчивых поверхностях.

2.2 ПОДГОТОВИТЕЛЬНЫЕ ОПЕРАЦИИ

Средства индивидуальной защиты (СИЗ)

- Пользуйтесь снегоочистителем только в подходящей одежде.
- Надевайте обувь, которая обеспечивает надежное сцепление в скользких условиях.
- Во время работы, обслуживания и ремонта всегда пользуйтесь защитными очками или маской. Предметы, отбрасываемые машинами с двигателем во время работы, могут попасть в глаза.
- Надевайте противошумные наушники.

Рабочий участок / Машина

- Проверьте состояние участка для расчистки снега и уберите с него посторонние предметы. Например, коврики, санки, доски, провода и т.д.
- Перед запуском двигателя проверьте, что все органы управления, приводящие в действие подвижные узлы, отключены.
- Отрегулируйте высоту защитного корпуса шнека при расчистке снега на поверхности, покрытой гравием или камнем.
- Прежде чем приступить к уборке снега, дайте двигателю и машине приспособиться к окружающей температуре.

Двигатели внутреннего сгорания: топливо

- Предупреждение: топливо легко воспламеняется. Обращайтесь с ним осторожно!
- Всегда храните топливо только в специальных канистрах.
- Заправляйте машину или доливайте топливо, используя воронку, только на открытом воздухе и не курите во время этих операций.
- Заправляйте машину топливом до запуска двигателя. Не открывайте пробку бака и не заливайте топливо, когда двигатель работает или еще не остыл.
- В случае разлива топлива не запускайте двигатель, уберите машину с места разлива и немедленно уберите все следы топлива, которое могло пролиться на машину или на землю
- Плотно завинчивайте пробку бензобака и канистр с топливом.
- Избегайте контакта топлива с одеждой и, в случае ее загрязнения, переоденьтесь перед запуском двигателя.

2.3 ВО ВРЕМЯ РАБОТЫ

Рабочий участок

- Не используйте машину во взрывоопасной среде, близости от горючих жидкостей, газа или пыли. Электрические контакты или механическое трение могут сгенерировать искры, которые могут привести к возгоранию пыли или паров.
- Не включайте двигатель в закрытом пространстве, где может скопиться опасный угарный газ. Запуск должен производиться на улице или в хорошо проветриваемом месте. Не забывайте о том, что выхлопные газы двигателя токсичны.
- Работайте только при дневном свете или при хорошем искусственном освещении, в условиях хорошей видимости.
- На рабочем участке не должно быть взрослых людей, детей и животных. Необходимо, чтобы другой взрослый человек смотрел за детьми.
- Будьте особенно внимательны, когда работаете на дорожках, посыпанных гравием, тротуарах и проезжей части, а также при переходе на другую их сторону. Учитывайте возможное наличие скрытых опасностей.
- Когда вы работаете на машине рядом с проезжей частью, учитывайте потенциальное присутствие транспортных средств.

Правила поведения во время работы

- Не поворачивайте выпускной желоб против ветра, а также к людям, животным, автомобилям, жилым помещениям, и туда, где возможно нанесение ущерба от снега или других предметов, находящихся в снегу. Никому не позволяйте стоять перед машиной.
- Никогда не используйте снегоочиститель вблизи заборов, автомобилей, окон, стеклянных стен и т.д., предварительно не отрегулировав дефлектор выпускного желоба.
- Не приближайте руки и ноги к вращающимся частям. Всегда держитесь на расстоянии от выпускного желоба. Позаботьтесь о том, чтобы выпускной желоб всегда был чист.
- Если снегоочиститель ударился о посторонний предмет или аномально вибрирует, необходимо выключить двигатель, извлечь ключ, дождаться остановки подвижных узлов и

- внимательно обследовать машину на наличие повреждений. Обычно вибрация указывает на наличие неисправности. Устраните возможные повреждения, прежде чем снова использовать машину.
- Прежде чем отойти от машины, выключите все органы управления и извлеките ключ зажигания из соответствующего отверстия в машине.
- Перед выполнением ремонта, очистки, проверки, регулировки необходимо выключить двигатель, извлечь ключ и дождаться остановки подвижных узлов (если в руководстве четко не оговорено иное). Отсоедините кабели электродвигателя. (Опция)
- Не прикасайтесь к частям двигателя, которые нагреваются во время работы. Риск ожогов.
- Машина не должна перемещаться на высокой скорости по скользкой поверхности. Будьте осторожны при движении задним ходом. При движении задним ходом смотрите назад до и во время движения, чтобы убедиться в отсутствии препятствий.
- Отключайте шнек, когда необходимо просто перевезти машину в другое место, а не работать.
- Всегда удостоверьтесь в надежном равновесии и крепко держитесь за рукоятку. Никогда не работайте бегом, только шагом.

Ограничения в применении

- Не работайте на склоне в поперечном направлении. Всегда двигайтесь сначала сверху вниз, а потом снизу вверх. Будьте осторожны при смене направления движения на склоне. Избегайте крутых склонов.
- Не используйте машину, если защитные средства не обеспечивают необходимый уровень безопасности, или если защитные устройства установлены неправильно.
- Не отключайте и не разбирайте имеющиеся защитные устройства.
- Не меняйте регулировки двигателя и не перегружайте его. Если двигатель работает в режиме слишком высоких оборотов, риск травм повышается.
- Не перегружайте машину, работая на слишком высокой скорости.
- Прежде чем прикоснуться руками к внутренней части выпускного канала или шнека, выключите двигатель и извлеките ключ.

2.4 ТЕХНИЧЕСКОЕ ОБСЛУЖИВАНИЕ, ХРАНЕНИЕ И ТРАНСПОРТИРОВКА

Регулярное техническое обслуживание и правильное хранение являются залогом безопасности машины.

⚠ Поврежденные или износившиеся детали всегда необходимо заменять, они не подлежат ремонту. Используйте только оригинальные запчасти: использование неоригинальных и/или неправильно установленных запасных частей может снизить уровень безопасности машины, вызвать несчастные случаи или травмы, а также снимает с изготовителя ответственность за эти обстоятельства.

Техническое обслуживание

- Если бак нужно опорожнить, выполняйте эту операцию на открытом воздухе и при остывшем двигателе.
- Для предотвращения опасности возгорания регулярно удостоверьтесь в отсутствии утечек масла и/или топлива.

Хранение

- Не оставляйте топливо в баке, если машина хранится в здании, в котором пары топлива могут вступить в контакт с открытым пламенем, искрами или источниками тепла.
- Дайте двигателю остыть перед тем, как убрать снегоочиститель на хранение в закрытое помещение.
- В случае длительного хранения снегоочистителя всегда руководствуйтесь основными указаниями руководства по эксплуатации.

Транспортировка

- Если машину необходимо транспортировать на грузовике или прицепе, пользуйтесь специальными платформами с соответствующей грузоподъемностью, шириной и длиной.
- Грузите машину с выключенным двигателем, толкая ее, для чего необходимо привлечь соответствующее количество людей.
- Во время транспортировки закройте кран подачи топлива (если он предусмотрен) и должным образом закрепите машину на транспортном средстве при помощи тросов или цепей.

2.5 ОХРАНА ОКРУЖАЮЩЕЙ СРЕДЫ

Охрана окружающей среды должна являться существенным и первоочередным

аспектом при пользовании машиной, во благо человеческого общества и окружающей среды, в которой мы живем.

- Старайтесь не беспокоить окружающих.
- Строго соблюдайте местные нормы по утилизации упаковки, масел, топлива, фильтров, поврежденных частей или любых элементов со значительным влиянием на окружающую среду; эти отходы не должны выбрасываться с бытовым мусором, а собираться отдельно и передаваться в специальные центры сбора отходов, выполняющие их переработку.
- После завершения срока службы машины не выбрасывайте ее с бытовым мусором, а обратитесь в центр сбора отходов в соответствии с действующим местным законодательством.

3. ОЗНАКОМЛЕНИЕ С МАШИНОЙ

3.1 ОПИСАНИЕ МАШИНЫ И ПРЕДУСМОТРЕННОЕ ПРИМЕНЕНИЕ

Перед вами снегоочиститель.

Машина оснащена шнеком для уборки снега с защитным корпусом, который направляет снег в выпускной желоб. Шнек приводится в действие двигателем, который также обеспечивает тягу машины. Управление машиной осуществляется с помощью органов, расположенных на приборной доске. Оператор ведет машину и управляет ее основными органами из положения стоя позади машины, находясь на месте управления машиной.

3.1.1 Предусмотренная эксплуатация

Эта машина разработана и изготовлена для уборки, удаления и отбрасывания снега с тротуаров, из парков, с путей проезда и с других поверхностей на уровне земли. Снегоочиститель должен использоваться исключительно для уборки снега.

3.1.2 Неправильное использование

Любое другое использование, отличное от вышеупомянутого, может создать опасность и причинить ущерб людям и/или имуществу. Входит в понятие неправильного использования (в качестве примера, но не ограничиваясь этими случаями):

- Использование машины на поверхностях, расположенных над уровнем земли, например, на крышах жилых зданий, гаражей, портиков, других конструкций и зданий.
- Включение шнека на поверхности, где имеются элементы, отличные от снега (например, земля, трава, булыжники и т.д.).
- Буксирование или толкание грузов, используя машину

ВАЖНО *Ненадлежащее использование машины влечет за собой утрату силы гарантии и снимает с изготовителя всю ответственность, возлагая на пользователя ответственность за издержки в случае порчи имущества, получения травм или нанесения ущерба третьим лицам.*

3.1.3 Тип пользователя

Данная машина предназначена для широкого потребителя, для непрофессионального применения. Она предназначена для любительского применения.

ВАЖНО *Машиной должен управлять только один человек.*

3.2 ЗНАКИ БЕЗОПАСНОСТИ

На машине имеются различные символы (рис. 3). Они призваны напоминать оператору о необходимости внимательной и осторожной эксплуатации.

Значение символов:



ВНИМАНИЕ!



ВНИМАНИЕ! Перед использованием машины прочитайте указания.



ОПАСНОСТЬ! Держите руки и ноги на расстоянии от вращающихся частей.



ОПАСНОСТЬ! Выброс предметов. Не поворачивайте выпускную насадку к людям или животным.



ОПАСНОСТЬ! На рабочем участке не должно быть людей, детей и животных.



ОПАСНОСТЬ! Не курите, не используйте открытого пламя и источники возгорания. Опасность пожара или взрыва



ОПАСНОСТЬ! Запрещено опускать руки в канал выброса при вращающемся шнеке. Прежде, чем устранить засор в выпускном желобе, выключите двигатель.



ОПАСНОСТЬ! Надевайте защитные наушники.



ОПАСНОСТЬ! Надевайте защитные очки.

ВАЖНО *Поврежденные или нечитаемые наклейки нуждаются в замене. Закажите новые наклейки в авторизованном сервисном центре.*

3.3 ИДЕНТИФИКАЦИОННЫЙ ЯРЛЫК

На идентификационном ярлыке указана следующая информация (рис. 1):

1. Адрес изготовителя
2. Тип машины
3. Уровень звуковой мощности
4. Знак соответствия директиве СЕ
5. Рабочее число оборотов двигателя
6. Мощность двигателя
7. Объем двигателя
8. Год изготовления
9. Заводской номер
10. Код изделия

Впишите идентификационные данные машины в специальные поля на ярлыке, помещенном на обратной стороне обложки.

ВАЖНО *Используйте идентификационные наименования, указанные на идентификационном ярлыке устройства.*

ВАЖНО *Указывайте идентификационные наименования каждый раз при обращении в авторизованный сервисный центр*

ВАЖНО *Образец декларации соответствия находится на последних страницах руководства.*

3.4 ОСНОВНЫЕ КОМПОНЕНТЫ

В состав машины входят следующие основные компоненты (рис. 1):

- A. Рукоятка
- B. Рычаг управления шнеком
- C. Кабель управления шнеком
- D. Рукоятка для ручного запуска
- E. Винты для закрепления рукоятки
- F. Нижняя часть рукоятки
- G. Штепсельная вилка
- H. Корпус машины
- I. Пробка топливного бака
- J. Выпускной желоб
- K. Дефлектор
- L. Шнек
- M. Защитный корпус шнека
- N. Колесо
- O. Нижний нож
- P. Ручка поворота желоба
- Q. Ручка поворота дефлектора

4. МОНТАЖ

В связи со складированием и транспортировкой некоторые составные части машины не собираются непосредственно на заводе, их необходимо собрать после удаления упаковочного материала, согласно следующим указаниям.

4.1 КОМПОНЕНТЫ ДЛЯ МОНТАЖА

В упаковке имеются компоненты для монтажа (рис. 3), приведенные в следующей таблице:

Компонент	Поз.	Кол-во
Снегоочиститель	G	3
Рукоятка	C	3
Выпускной желоб	J	3
Винты для закрепления рукоятки	A, B	3
Винты для закрепления выпускного желоба	F, E	3
Инструкция	/	/

4.1.1 Распаковка

1. Вскрывают упаковку осторожно и внимательно, чтобы не потерять компоненты.
2. Ознакомьтесь с документами, лежащими в коробке, в том числе, с данным руководством.
3. Извлеките из коробки все отдельные компоненты.
4. Извлеките из коробки снегоочиститель.
5. Выбросьте коробку и упаковочные материалы в соответствии с местным законодательством.

4.2 МОНТАЖ РУКОЯТКИ

1. Подсоедините кабель управления шнеком к рукоятке (рис. 5.A)
2. Установите направляющие рукоятки (рис. 3.C) на нижнюю часть рукоятки
3. Закрепите части рукоятки специальными винтами (рис. 3.A) и ручками (рис. 3.B), и не забудьте установить специальную проставку (рис. 3.D)
4. Правильно затяните ручки (рис. 3.B)

4.3 МОНТАЖ ВЫПУСКНОГО ЖЕЛОБА

1. 3 винта (рис. 3.E) и ручки (рис. 3.F) уже предварительно установлены на крепежное кольцо желоба (рис. 3.G).
2. Установите выпускной желоб (рис. 3.J) на снегоочиститель.
3. Установите три винта (рис. 3.E) и гайки (рис. 3.F), как показано на рисунке 3.
4. Затяните винты при помощи ручек.

5. СРЕДСТВА УПРАВЛЕНИЯ

5.1 КЛЮЧ ЗАЖИГАНИЯ

Выполняет останов и запуск двигателя. У ключа зажигания два положения (рис. 10.B):

1. Ключ извлечен - ВЫКЛ - двигатель выключается, и его запуск невозможен.
2. Ключ вставлен - ВКЛ - можно запускать двигатель и приступать к работе.

ВАЖНО Двигатель не включается, если ключ безопасности вставлен не до конца.

5.2 РЫЧАГ УПРАВЛЕНИЯ ВОЗДУШНОЙ ЗАСЛОНКОЙ

Используется для запуска холодного двигателя. Рычаг управления воздушной заслонкой имеет два положения (fig. 10.G):



А правое - воздушная заслонка подключена (для холодного запуска).



А левое - воздушная заслонка отключена (работа в нормальном режиме и горячий запуск).

5.3 ТОПЛИВОПОДКАЧИВАЮЩИЙ НАСОС

После нажатия резиновой кнопки управления топливopодкачивающим насосом топливо поступает во впускной коллектор карбюратора, способствуя запуску холодного двигателя (рис. 10.F).

5.4 РУКОЯТКА РУЧНОГО ЗАПУСКА

Предназначена для ручного запуска двигателя (рис. 10.C).

5.5 УСТРОЙСТВО ЭЛЕКТРИЧЕСКОГО ЗАПУСКА (ОПЦИЯ)

Предназначена для электрического запуска двигателя (рис. 10.E) машины, подключенной к сети электропитания при помощи специальной вилки (рис. 10.D).

5.6 РЫЧАГ УПРАВЛЕНИЯ ШНЕКОМ

Запускает вращение шнека.

- Для запуска вращения шнека поднимите рычаг (рис. 6.A) и прижмите его к рукоятке.
- После отпущания сцепления шнек останавливается, и рычаг автоматически возвращается в исходное положение.

5.7 УПРАВЛЕНИЕ ПОВОРОТОМ ЖЕЛОБА И ДЕФЛЕКТОРА

Поворот выпускного желоба осуществляется при помощи ручки, которая позволяет направлять разгрузку снега в нужную сторону.

- Поворачивайте ручку (рис. 8.A) для поворота желоба.
- Поворачивайте ручку дефлектора (рис. 9.A) для его поворота в нужную сторону.

6. ЭКСПЛУАТАЦИЯ МАШИНЫ

⚠ Правила безопасности при эксплуатации машины приведены в гл. 2. Строго соблюдайте указания во избежание серьезных рисков и опасности.

6.1 ПОДГОТОВИТЕЛЬНЫЕ ОПЕРАЦИИ

Перед эксплуатацией машины проверьте наличие топлива и уровень моторного масла. Порядок и меры предосторожности при заправке машины топливом и заливке масла (см. пункт 7.2 и пункт 7.3).

6.2 ПРОВЕРКИ БЕЗОПАСНОСТИ

Хорошо усвойте содержание данной главы, прежде чем двигаться дальше. Выполните следующие проверки безопасности и удостоверьтесь, что результаты проверок соответствуют данным, приведенным в таблице.

⚠ Прежде чем приступить к работе, всегда проверяйте безопасность машины.

Предмет	Результат
Топливная система и соединения.	Утечки отсутствуют.
Электрические кабели.	Изоляция нигде не повреждена. Механические повреждения отсутствуют.
Масляный контур	Утечки отсутствуют. Повреждения отсутствуют.
Пробное перемещение	Аномальная вибрация отсутствует. Аномальные звуки отсутствуют.

6.3 ПРОВЕРКА РАБОТЫ ДВИГАТЕЛЯ И ШНЕКА

Действие	Результат
Запустить машину (пункт 6.3)	Шнек должен оставаться неподвижным.
Включите рычаг управления шнеком (рис. 6.A).	Шнек начинает вращение.
Отпустите рычаг управления шнеком.	Шнек перестает вращаться.

⚠ Если результат любой проверки отличается от приведенного в таблице, пользоваться машиной нельзя! Сдайте машину в сервисный центр для выполнения проверок и ремонта.

6.4 ЗАПУСК / ОПИСАНИЕ РАБОТЫ

1. Вставьте ключ включения (рис. 10.B).

6.4.1 Холодный запуск

1. Подключите воздушную заслонку (рис. 10.G).
2. Нажмите кнопку управления топливоподкачивающим насосом (рис. 10.F) два или три раза. Когда вы нажимаете на кнопку, удостоверьтесь, что палец закрывает отверстие.
3. Осуществите электрический (пункт 6.4.4) или ручной запуск (пункт 6.4.3).
4. Отключите воздушную заслонку (рис. 10.G).

ВАЖНО *Перед использованием машины подождите несколько минут, чтобы масло нагрелось.*

6.4.2 Горячий запуск

1. Проверьте, что воздушная заслонка отключена (рис. 10.G).
2. Осуществите электрический или ручной запуск (см. ниже).

ВАЖНО *При горячем запуске не нажимайте на кнопку топливоподкачивающего насоса.*

6.4.3 Ручной запуск

Для выполнения ручного запуска двигателя медленно потяните рукоятку (рис. 10.C) наружу до тех пор, пока вы не почувствуете сопротивление. В этот момент потяните ее с силой и сопровождайте рукоятку при отпуске. Повторяйте это действие, пока двигатель не включится.

ПРИМЕЧАНИЕ *Не делайте более 3/4 попыток, в противном случае вы рискуете залить топливом свечу и цилиндр двигателя. Возможные причины неудачных попыток запуска приведены в "Таблице выявления неполадок".*

6.4.4 Электрический запуск

! *Удостоверьтесь в том, что сеть питания оснащена заземлением и дифференциальным выключателем.*

1. Вставьте вилку на кабеле питания (рис. 10.D) в розетку сети питания на 230 В.
2. Нажмите кнопку запуска, (рис. 10.E) чтобы запустить двигатель.
3. После запуска двигателя извлеките вилку из розетки.

6.4.5 Описание работы

Для правильной эксплуатации машины выполните следующие действия:

- При помощи специального рычага отрегулируйте положение желоба (рис. 8.A) и дефлектора (рис. 9.A).
- Для увеличения расстояния отброса снега установите дефлектор в верхнее положение.
- Для уменьшения расстояния отброса снега установите дефлектор в нижнее положение.
- Потяните рычаг сцепления шнека (рис. 6.A), чтобы запустить вращение переднего шнека.

6.4.6 Поворот

Поворот - это направление машины в нужную сторону.

6.4.7 Останов

Чтобы остановить машину, отпустите рычаг управления шнеком (рис. 6.A). Для выключения машины извлеките ключ включения (рис. 10.V).

! *Сразу после выключения двигателя может быть очень горячим. Не прикасайтесь к глушителю и прилегающим к нему частям. Существует опасность ожога.*

ВАЖНО *Если вы должны отойти от машины, всегда извлекайте ключ безопасности.*

6.5 РЕКОМЕНДАЦИИ ПО ЭКСПЛУАТАЦИИ

- Свежевыпавший снег убирать легче. Повторно пройдите по уже расчищенным местам, чтобы удалить остаток снега.
- По возможности снег должен выбрасываться в направлении ветра. Следите за расстоянием и направлением отбрасывания снега.
- В случае сильного ветра опустите дефлектор, чтобы направить струю снега вниз, поскольку ветер может отнести снег не туда, куда требуется.
- По окончании работы оставьте машину включенной на несколько минут, чтобы избежать образования льда на выпускной насадке.
- Всегда поддерживайте скорость, которая соответствует состоянию

снежного покрова, отрегулируйте скорость таким образом, чтобы снег выбрасывался непрерывной струей.

6.6 ПОСЛЕ ЭКСПЛУАТАЦИИ

- Проведите очистку (пункт 7.4).
- Несколько раз подвигайте все органы управления вперед и назад.
- Проверьте, что нет ослабленных или поврежденных компонентов. Если необходимо, замените поврежденные компоненты и затяните ослабленные винты и болты.

 **Не накрывайте машину, пока двигатель и глушитель не остынут.**

7. ТЕХНИЧЕСКОЕ ОБСЛУЖИВАНИЕ

7.1 ОБЩИЕ СВЕДЕНИЯ

ВАЖНО Правила безопасности при выполнении технического обслуживания машины приведены в пункте 2.4.

 **При выполнении всех проверок и операций технического обслуживания машина и двигатель должны быть выключены. Перед выполнением каких-либо операций по очистке или техобслуживанию, вытащить ключ и прочитать соответствующие указания.**

 **Перед выполнением технического обслуживания наденьте соответствующую одежду, защитные перчатки и очки.**

- Периодичность и описание операций технического обслуживания приведены в "Таблице технического обслуживания". Целью этой таблицы является помочь вам поддерживать эффективность и безопасность вашей машины. В ней указаны основные операции технического обслуживания машины и периодичность, предусмотренная для каждой из них. Выполняйте указанные действия по истечении первого из указанных сроков.
- Использование неоригинальных запасных частей и дополнительного оборудования может отрицательно сказаться на работе и безопасности машины. Изготовитель не несет ответственности за ущерб или травмы, вызванные данными изделиями.

- Оригинальные запчасти можно приобрести в сервисном центре или у авторизованных дистрибьюторов.

ВАЖНО Все операции по техническому обслуживанию и регулировке, не описанные в данном руководстве, должны быть выполнены через вашего дистрибьютора или в специализированном сервисном центре.

7.2 ЗАПРАВКА ТОПЛИВОМ

Для выполнения заправки:

- Отвинтите и снимите пробку топливного бака (рис. 10.K).
- Залейте топливо
- После заправки плотно завинтите пробку бака и вытрите пролившееся топливо (рис. 10.K).

ПРИМЕЧАНИЕ Не наполняйте топливный бак до краев.

ПРИМЕЧАНИЕ Используйте только тип топлива, указанный в таблице с техническими характеристиками. Не используйте другие типы топлива. Можно использовать экологически чистое топливо, например, алкилатный бензин. Состав этого бензина наносит меньше вреда людям и окружающей среде. Не было выявлено никаких отрицательных последствий его использования. Тем не менее, в продаже имеются отдельные типы алкилатного бензина, для использования которых не существует четких указаний. Для получения более подробной информации рекомендуется ознакомиться с указаниями и данными, предоставленными изготовителем алкилатного бензина.

ПРИМЕЧАНИЕ Топливо портится, поэтому оно не должно оставаться в баке дольше 30 дней. Прежде чем убрать машину на длительное хранение, залейте в бак столько топлива, сколько требуется для выполнения последней работы (пункт 8).

7.3 ПРОВЕРКА УРОВНЯ / ЗАПРАВКА МОТОРНЫМ МАСЛОМ

 **Проверяйте уровень масла каждый раз перед использованием машины.**

ПРИМЕЧАНИЕ Машина поставляется пользователю без моторного масла.

7.3.1 Проверка уровня / заправка

Процедура:

- Расположите машину на ровной поверхности для проверки.
- Протрите вокруг щупа. Отвинтите и извлеките его. Протрите щуп (рис. 10.H).
- Полностью погрузите щуп, не завинчивая его.
- Вновь извлеките щуп. Проверьте уровень масла.
- Отвинтите пробку заливки масла (рис. 10.H).
- Долейте масло, если уровень ниже отметки “MAX” (рис. 7)
- Правильный порядок замены изложен в пункте 7.2

⚠ Не заливайте слишком много масла, это может вызвать перегрев двигателя. Если уровень масла выше отметки “MAX”, отлейте масло до достижения допустимого уровня.

ПРИМЕЧАНИЕ Тип масла указан в “Таблице с техническими характеристиками”.

7.3.2 Замена

⚠ Моторное масло может быть очень горячим, если его сливают сразу после выключения двигателя. Поэтому дайте двигателю остыть несколько минут перед сливом масла.

Заменяйте моторное масло через интервалы, указанные в “Таблице технического обслуживания”. Заменяйте моторное масло чаще, если двигатель должен работать в неблагоприятных условиях. Выполните следующие действия:

1. Расположите машину на ровной поверхности.
2. Расположите емкость для сбора масла под трубкой слива.
3. Снимите пробку заливки масла (рис. 10.H).
4. Снимите пробку слива масла (рис. 10.I).
5. Соберите масло в емкость.
6. Вновь завинтите пробку слива масла.
7. Уберите пролившееся масло.
8. Залейте свежее масло. Количество масла указано в “Таблице с техническими характеристиками”.
9. Каждый раз после заправки запустите двигатель и дайте ему поработать на холостом ходу в течение 30 секунд.

10. Проверьте, что нет утечек масла.

11. Выключите двигатель. Подождите 30 секунд и снова проверьте уровень масла. Если необходимо, ознакомьтесь также с пунктом “Проверка уровня / заправка” (пункт 7.3.1).

ВАЖНО Сдайте масло на утилизацию в соответствии с действующим законодательством.

7.4 ОЧИСТКА

⚠ Операции по очистке должны выполняться на выключенной машине. Перед удалением снега из выпускного канала необходимо:

- Отпустить рычаг управления шнеком.
- Выключить двигатель.
- Извлечь ключ зажигания.

Чистите машину каждый раз после работы. Очистка машины выполняется в следующем порядке:

- Удалите снег из выпускного желоба и с корпуса машины, пользуясь щетками и/или струей сжатого воздуха.
- Чистите двигатель щеткой и/или струей сжатого воздуха.
- Не разбрызгивайте воду непосредственно на двигатель.
- После промывки водой запустите машину и шнек, чтобы удалить воду, поскольку в противном случае она может проникнуть в подшипники и повредить их.

ВАЖНО Никогда не используйте струю воды под высоким давлением. Она может повредить электрические компоненты.

7.5 СВЕЧА

Для обслуживания свечи обращайтесь к дистрибьютору или в авторизованный сервисный центр. Ознакомьтесь с обслуживанием свечи в таблице технического обслуживания и таблице выявления неисправностей.

7.6 КАРБЮРАТОР

Карбюратор уже предварительно отрегулирован на заводе. В таблице выявления неисправностей указано, когда карбюратор нуждается в обслуживании (гл. 12).

7.7 КРЕПЕЖНЫЕ ГАЙКИ И ВИНТЫ

- Следите за тем, чтобы гайки и винты были затянуты, для уверенности в том, что машина всегда безопасна при работе.
- Регулярно проверяйте, что крепежные гайки выпускного желоба правильно затянуты.

8. ХРАНЕНИЕ

В случае, если машина будет храниться более 30 дней, необходимо:

1. Опорожнить контур подачи топлива:
 - Запустить двигатель машины, чтобы он работал до тех пор, пока все топливо не израсходуется.
2. Заменить моторное масло, если это не было сделано в предыдущие три месяца.
3. Тщательно очистить снегоочиститель.
4. Проверить, что снегоочиститель не поврежден. Если необходимо, отремонтировать его.
5. Если краска потрескалась, покрасьте нужные места для предотвращения ржавления.
6. Нанести антикоррозийное защитное покрытие на металлические поверхности.
7. По возможности, хранить снегоочиститель в закрытом помещении.

9. СЕРВИСНОЕ ОБСЛУЖИВАНИЕ И РЕМОНТ

В этом руководстве изложены все указания, необходимые для управления машиной и для правильного выполнения основных операций технического обслуживания, которое должен выполнять пользователь. Для выполнения всех действий по регулировке и обслуживанию, не описанных в этом руководстве, обращайтесь к Вашему дистрибьютору или в специализированный сервисный центр, располагающий подготовленным персоналом и оборудованием, необходимыми для правильного выполнения работы, поддержания уровня безопасности и восстановления первоначального состояния машины. Операции, выполненные в неподходящих для этого структурах или неквалифицированными

людьми, приводят к аннулированию всех видов гарантии и снимают с изготовителя всю ответственность и обязательства.

- Только авторизованные сервисные центры могут выполнять гарантийный ремонт и обслуживание.
- Авторизованные сервисные центры используют только оригинальные запасные части. Оригинальные запасные части и дополнительное оборудование были специально разработаны для машин данного типа.
- Использование неоригинальных запасных частей и дополнительного оборудования не утверждено Изготовителем и приводит к утрате действия гарантии.
- Рекомендуется раз в год отвозить машину в авторизованный сервисный центр для обслуживания, ухода и проверки исправности предохранительных устройств.

10. УСЛОВИЯ ГАРАНТИИ

Гарантия покрывает все дефекты материалов и изготовления. Пользователь должен будет скрупулезно следовать всем указаниям, изложенным в приложенной документации. Гарантия не покрывает ущерб, вызванный:

- Недостаточным ознакомлением с сопроводительной документацией.
 - Невнимательностью.
 - Неправильными или неразрешенными эксплуатацией и монтажом.
 - Использованием неоригинальных запчастей.
 - Использованием дополнительных приспособлений, не поставленных или не утвержденных Изготовителем.
- Гарантия также не распространяется на:
- Естественный износ таких расходных материалов, как приводные ремни, буры, фары, колеса, предохранительные болты и провода.
 - Естественный износ.
 - Двигатели. На них распространяются гарантии изготовителей двигателей с соответствующими условиями.

Права покупателя защищает законодательство его страны. Настоящая гарантия никак не ограничивает прав покупателя, предусмотренных законами его страны.

11. ТАБЛИЦА ТЕХНИЧЕСКОГО ОБСЛУЖИВАНИЯ

Операция	Периодичность		Пункт
	Первый раз	Далее каждые	
МАШИНА			
Проверка всех креплений	-	Каждый раз перед использованием	7.7
Проверка безопасности / Проверка органов управления	-	Каждый раз перед использованием	6.2
Общая очистка и проверка	-	Каждый раз после работы	7.4
Очистка выпускного канала	-	5 часов / каждый раз после использования	7.4
ДВИГАТЕЛЬ			
Очистка свечи	-	25 часов / в конце каждого сезона	***
Замена свечи	-	100 часов / в конце каждого сезона	***
Проверка уровня / заправка моторным маслом	-	5 часов / каждый раз после использования	7.3.1
Замена моторного масла	5 часов	50 часов / в конце каждого сезона	7.3.2

*** Операции, которая должны выполняться через вашего дистрибьютора или в авторизованном сервисном центре

12. ВЫЯВЛЕНИЕ НЕПОЛАДОК

НЕПОЛАДКА	ВОЗМОЖНАЯ ПРИЧИНА	УСТРАНЕНИЕ
1. Машина не запускается	Ключ зажигания не вставлен.	Вставить ключ зажигания
	Отсутствие топлива	Залить в бак чистое топливо.
	Воздушная заслонка отключена	Подключить воздушную заслонку.
	Кнопка топливоподкачивающего насоса не нажата	Нажать на кнопку топливоподкачивающего насоса
	Свеча и цилиндр залиты топливом	Подождать несколько минут перед выполнением запуска Не нажимать на кнопку топливоподкачивающего насоса и отключить воздушную заслонку.
	Свеча повреждена	Свяжитесь с авторизованным сервисным центром.
	Топливо старое	Свяжитесь с авторизованным сервисным центром.
	Вода в топливе	Свяжитесь с авторизованным сервисным центром.
2. Потеря мощности.	Выброс слишком большого количества снега	Снизить скорость
	Пробка топливного бака покрыта льдом или снегом.	Удалить снег или лед с пробки топливного бака и вокруг нее.

Если после выполнения описанных выше действий неполадки не исчезли, свяжитесь с вашим дистрибьютором.

НЕПОЛАДКА	ВОЗМОЖНАЯ ПРИЧИНА	УСТРАНЕНИЕ
3. Двигатель работает неравномерно	Воздушная заслонка подключена	Отключить воздушную заслонку.
	Топливо старое	Свяжитесь с авторизованным сервисным центром.
	Вода в топливе	Свяжитесь с авторизованным сервисным центром.
	Карбюратор нуждается в замене	Свяжитесь с авторизованным сервисным центром.
4. Чрезмерная вибрация	Наличие ослабленных частей, либо повреждений шнека или крыльчатки.	Затяните все крепежные приспособления. Замените поврежденные части в авторизованном сервисном центре.
	Неправильное расположение рукоятки.	Удостоверьтесь, что рукоятка закреплена в правильном положении.
5. Прекращение или замедление выброса снега	Выпускной желоб засорился.	Прочистите выпускной желоб.
	Шнек застрял.	Удалите отходы или посторонние предметы из шнека.
6. Нет тяги	Кабель управления тягой неправильно отрегулирован.	Свяжитесь с авторизованным сервисным центром.

Если после выполнения описанных выше действий неполадки не исчезли, свяжитесь с вашим дистрибьютором.

DICHIARAZIONE CE DI CONFORMITÀ (Istruzioni Originali)
(Direttiva Macchine 2006/42/CE, Allegato II, parte A)

1. **La Società:** STIGA S.p.A. – Via del Lavoro, 6 – 31033 Castelfranco Veneto (TV) – Italy

2. Dichiaro sotto la propria responsabilità, che la macchina: Spazzaneve condotto a piedi / spalatura-sgombero neve

a) Tipo / Modello Base

ST 514

b) Mese/Anno di costruzione

c) Matricola

d) Motore

a scoppio

3. É conforme alle specifiche delle direttive:

- MD: 2006/42/EC
- e) Ente Certificatore /
- f) Esame CE del tipo: /

- OND: 2000/14/EC, ANNEX V
- D. Lgs. 262/2002, ANNEX V (Italy)
- e) Ente Certificatore /

- EMCD: 2014/30/EU

4. Riferimento alle Norme armonizzate:

ISO 8437:1989+A1:1997

EN 55012:2007+A1 :2009
EN 61000-6-1:2007

- g) Livello di potenza sonora misurato
- h) Livello di potenza sonora garantito
- j) Potenza netta installata

100 dB(A)
103 dB(A)
1,65 kW

n) Persona autorizzata a costituire il Fascicolo Tecnico:

STIGA S.p.A.
Via del Lavoro, 6
31033 Castelfranco Veneto (TV)- Italia

o) Castelfranco V.to, 20.12.2017

Senior VP R&D & Engineering
Maurizio Tursini



FR (Traduction de la notice originale)	EN (Translation of the original instruction)	DE (Übersetzung der Originalanweisung)	NO (Oversettelse av original bruksanvisning)	SV (Översättning av bruksanvisning original)	DA (Oversættelse af den originale brugsanvisning)
<p>Declaration CE de Conformité (Directive Machines 2006/42/CE, Annexe E, partie A)</p> <p>1. La Société 2. Déclare sous sa propre responsabilité que la machine : a) Type / Modello de base b) Niveau de puissance sonore mesuré c) Risque d) Motor, moteur essence e) Organisme de certification f) Examen CE de Type g) Référence aux Normes harmonisées h) Niveau de puissance sonore mesuré i) Niveau de puissance sonore déclaré j) Absence de nuisance k) Personne habilitée à établir le Document Technique l) Lieu et Date</p>	<p>CE Declaration of Conformity (Machine Directive 2006/42/EC, Annex E, part A)</p> <p>1. The Company 2. Hereby declares under its own responsibility that the machine: Production controlled under three or a) Type / Modello Base b) Meas. / Type of manufacturer c) Serial number d) Motor / Motor essence e) Conform to directive specifications: f) Reference to harmonised Standards g) Sound power level measured h) Sound power level guaranteed i) Noise power installed j) Person authorised to create the Technical Folder k) Place and Date</p>	<p>CE-Konformitätserklärung (Maschinenrichtlinie 2006/42/EG, Anhang E, Teil A)</p> <p>1. Die Gesellschaft 2. Erklärt auf eigene Verantwortung, dass die Maschine: Handgeleitete Schrägbohrer / a) Typ / Basismodell b) Baujahr c) Seriennummer d) Motor / Benzinmotor e) Den Anforderungen der folgenden Richtlinien entspricht: f) Verweise auf harmonisierte Standards g) Zertifikatsnummer h) Gemessene Schalleistung i) Garantierte Schalleistung j) Garantierte Schalleistung k) Garantierte Schalleistung l) Installierte Schalleistung m) Person, der die technischen Unterlagen übergeben n) Ort und Datum</p>	<p>EF - Samarvirkningserklæring (Maskindirektiv 2006/42/EF, Vedlegg E, del A)</p> <p>1. Firma 2. Erklærer på eget ansvar at maskinen: a) Type / Modell b) Målt lydnivå c) Serennummer d) Motor / Benzinmotor e) Oppgirler kravene i direktivet: f) Referanse til harmoniserte standarder g) Ytterligere sertifikatnummer h) Målt lyd effekt i) Garantert lyd effekt j) Installert lyd effekt k) Person som har hatt ansvar for utarbeidelse tekniske dokumentasjon: l) Sted og dato</p>	<p>EG-Soråklaring av överensstämmelse (Maskindirektiv 2006/42/EG, bilaga E, del A)</p> <p>1. Företaget 2. Erklærer på eget ansvar att maskinen: a) Typ / Basismodell b) Mått ljudnivå c) Seriennummer d) Motor / Benzinmotor e) Öpppgifter kraven i direktivet: f) Referens till harmoniserade standarder g) Ytterligare certifikatnummer h) Mått ljud effekt i) Garanterat ljud effekt j) Installerat ljud effekt k) Person som har tagit ansvar för utarbetande tekniska dokumentationen: l) Ort och datum</p>	<p>EF-ovensstemmendeerklæring (Maskindirektiv 2006/42/EF, bilag E, del A)</p> <p>1. Firma 2. Erklærer på eget ansvar at maskinen: a) Type / Modello de base b) Niveau de puissance sonore mesuré c) Risque d) Motor, moteur essence e) Organisme de certification f) Examen CE de Type g) Référence aux Normes harmonisées h) Niveau de puissance sonore mesuré i) Niveau de puissance sonore déclaré j) Absence de nuisance k) Personne habilitée à établir le Document Technique l) Lieu et Date</p>
<p>NL (Vertaling van de oorspronkelijke gebruiksaanwijzing)</p> <p>EC-Verklaring van overeenstemming (Richtlijn Machines 2006/42/EG, Bijlage E, deel A)</p> <p>1. Het bedrijf 2. Verklaart onder zijn eigen verantwoordelijkheid dat de machine: Legeert bedieningsaanwijzingen a) Type / Basismodel b) Middel / Type van fabrikant c) Seriennummer d) Motor / Benzinmotor 3. Verklaart aan de specificaties van de richtlijn: a) Certificatie-instituut b) Examen CE van het Type c) Verwijzing naar de geharmoniseerde normen d) Gemiddelde geluidvermogen e) Opgeschatte geluidvermogen f) Niet geluidvermogen g) Niveau geluidvermogen h) Niveau geluidvermogen i) Persoon verantwoordelijk voor het opstellen van het Technische Document j) Locatie en Datum</p>	<p>ES (Traducción del Manual Original)</p> <p>Declaración de Conformidad CE (Directiva Máquinas 2006/42/CE, Anexo E, parte A)</p> <p>1. La Empresa 2. Declara bajo su propia responsabilidad que la máquina: a) Tipo / Modelo Base b) Nivel de potencia sonora medida c) Riesgo d) Motor, motor de explosión e) Cumple con las especificaciones de las directivas: f) Referencia a las Normas armonizadas g) Nivel de potencia sonora medida h) Nivel de potencia sonora garantizada i) Potencia sonora instalada j) Persona autorizada a realizar el Manual Técnico k) Lugar y Fecha</p>	<p>PT (Tradução do manual original)</p> <p>Declaração CE de Conformidade (Diretiva de Máquinas 2006/42/CE, Anexo E, parte A)</p> <p>1. A Empresa 2. Declara sob a própria responsabilidade que a máquina: a) Tipo / Modelo Base b) Nível de potência sonora medida c) Risco d) Motor, motor de explosão e) Cumpre com as especificações das diretivas: f) Referência às normas harmonizadas g) Nível de potência sonora medida h) Nível de potência sonora garantida i) Potência sonora instalada j) Pessoa autorizada a elaborar o Caderno Técnico k) Local e Data</p>	<p>FI (Alkuperäinen ohjeen käännös)</p> <p>YVÄRTÄMISTENMUKAISUUSVAUKUUS (2006/42/EY koneiden direktiivi, liite A, osat A)</p> <p>1. Yritys 2. Vakuuttaa omalla vastuullaan, että kone: a) Tyypin / Perusmallin b) Mittaus / Valmistajan tiedot c) Sarjenumeron d) Moottorin / Polttomoottorin e) Ohjeiden vaatimukset direktivissä: f) Viittaus harmonisoihin standardeihin g) Lisäsertifikaattinumero h) Määritetty ääniteho i) Tähtäytetty ääniteho j) Asennettu ääniteho k) Henkilö, joka on vastustanut teknisten dokumenttien laatimista: l) Paikka ja päivämäärä</p>	<p>CS (Překlad původního návodu k používání)</p> <p>ES - Prohlášení o shodě (Směrnice o strojích zabírajících 2006/42/ES, Příloha E, část A)</p> <p>1. Společnost 2. Prohláší na vlastní odpovědnost, že stroj: a) Typ / Základní model b) Měřená akustická výkonová účinnost / Měřená akustická výkonová účinnost c) Typ / Základní model d) Motor / Spalovací motor e) Splňuje na vlastní odpovědnost: f) Odkaz na harmonizované normy g) Naměřená úroveň akustického výkonu h) Naměřená úroveň akustického výkonu i) Číslo certifikátu j) Číslo instalovaného výkonu k) Osoba odpovědná za vypracování Technického spisu l) Místo a Datum</p>	<p>PL (Tłumaczenie instrukcji oryginalnej)</p> <p>Deklaracja zgodności WE (Dyrektywa maszynowa 2006/42/WE, Załącznik E, część A)</p> <p>1. Spółka 2. Oświadczam na własną odpowiedzialność, że maszyna: a) Typ / Model podstawowy b) Miarę / Rodzaj producenta c) Numer seryjny d) Silnik / Rodzaj silnika e) Spełnia wymagania techniczne: f) Odniesienie do norm harmonizowanych g) Ciężar mocy pomiarowy h) Ciężar mocy gwarantowany i) Ciężar mocy zainstalowany j) Osoba odpowiedzialna za sporządzenie Dokumentacji technicznej k) Miejsce i data</p>
<p>EL (Μετάφραση του πρωτότυπου του οδηγίου χρήσης)</p> <p>ΕΚ-Απόφαση συμμόρφωσης (Οδηγία Μηχανών 2006/42/ΕΚ, Παράρτημα Ε, μέρος Α)</p> <p>1. Η Εταιρεία 2. Αναφέρει υπό την ίδια ευθύνη: a) Τύπος / Βασικό μοντέλο b) Μέτρο / Τύπος κατασκευαστή c) Αριθμός σειράς d) Κινητήρας / Κινητήρας βενζίνης e) Συμμορφώνεται με τις προδιαγραφές της οδηγίας: f) Αναφορά στις αρμονισμένες οδηγίες g) Μέτρο ακουστικής ισχύος μετρημένο h) Μέτρο ακουστικής ισχύος εγγυημένο i) Μέτρο ακουστικής ισχύος εγκατεστημένο j) Άτομο υπεύθυνο για την σύνταξη του Τεχνικού Φακέλου k) Τόπος και Ημερομηνία</p>	<p>TR (Çeviri: Tarihli/ Tarihli)</p> <p>AT (Original: Original) 2006/42/EC, Annex E, (b) Item A)</p> <p>1. Şirket 2. Şirket sorumluluğunda aşağıdaki makineyi: a) Tip / Standart model b) Üretici / Tür c) Seri numarası d) Motor / Motor türü e) Makinenin teknik özelliklerine uygun olduğunu beyan eder: f) Direktiflerin gerektirdiği standartlara uyduğunu g) Harmonize standartlara atıfta bulunur h) Ölçülen ses gücü seviyesi i) Garantili ses gücü seviyesi j) Kurulmuş ses gücü seviyesi k) Makinenin teknik özellikleri için: l) Yetkili Oluşturulan kişi / Yetkili Oluşturulan kişi m) Yer / Tarih</p>	<p>MK (Превод на оригиналниот упутник)</p> <p>Изјавување за усогласеност со EF (Директива за машини 2006/42/ЕК, Прилог Е, дел А)</p> <p>1. Компанија 2. Изјавува под својата сопствена одговорност, дека машината: a) Тип / Основен модел b) Мера / Тип на производител c) Серијски број d) Моментор / Моментор на бензин e) Усогласува со спецификациите според директивите: f) Напомена на хармонизирани стандарти g) Измерено ниво на акустична моќност h) Гарантирано ниво на акустична моќност i) Инсталирано ниво на акустична моќност j) Лице одговорно за составување на техничкиот документација k) Место и дата</p>	<p>HU (Eredeti használati útmutató fordítása)</p> <p>EK egyetemes nyilatkozata (2006/42/EK gépjárművek irányelve, melléklet "A" rész)</p> <p>1. A gyártó vállalat 2. Felelősségét vállalja tudatosan kijelentve, hogy az alábbi gép: a) Típus / Alapmodell b) Mérés / Gyártói adatok c) Sorozatszám d) Motor / Motor típus e) Felhasználási követelmények a direktívákban: f) Hivatkozás a harmonizált szabványokra g) Működési zajteljesítmény h) Garancia zajteljesítmény i) Telepített zajteljesítmény j) Felelős a műszaki dokumentáció elkészítéséért k) Hely és időpont</p>	<p>RU (Перевод оригинального руководства)</p> <p>Декларация соответствия ЕВ (Директива о машинах 2006/42/ЕС, Приложение Е, часть А)</p> <p>1. Компания 2. Заявляет на собственную ответственность, что машина: a) Тип / Основной модель b) Измеренная акустическая мощность c) Тип / Основной модель d) Двигатель / Двигатель внутреннего сгорания e) Соответствует требованиям директивы: f) Ссылка на гармонизированные нормы g) Измеренная акустическая мощность h) Гарантированная акустическая мощность i) Установленная акустическая мощность j) Лицо, ответственное за подготовку технической документации k) Место и дата</p>	<p>MR (Převod originálního návodu)</p> <p>EK listina o shodnosti (Směrnice o strojích zabírajících 2006/42/ES, Příloha E, část A)</p> <p>1. Třeba 2. Prohláším na vlastní odpovědnost, že přístroj: a) Typ / Základní model b) Měřená akustická výkonová účinnost / Měřená akustická výkonová účinnost c) Typ / Základní model d) Motor / Spalovací motor e) Splňuje na vlastní odpovědnost: f) Odkaz na harmonizované normy g) Naměřená úroveň akustického výkonu h) Naměřená úroveň akustického výkonu i) Číslo certifikátu j) Číslo instalovaného výkonu k) Osoba odpovědná za vypracování Technického spisu l) Místo a Datum</p>

<p>BE (Traduction de l'original)</p> <p>ES (Traducción del original)</p> <p>FR (Traduction de l'original)</p> <p>DE (Übersetzung der Originalanweisung)</p> <p>IT (Traduzione dell'originale)</p> <p>PT (Tradução do original)</p> <p>PL (Tłumaczenie oryginalnego)</p> <p>ES (Traducción del original)</p> <p>FR (Traduction de l'original)</p> <p>DE (Übersetzung der Originalanweisung)</p> <p>IT (Traduzione dell'originale)</p> <p>PT (Tradução do original)</p> <p>PL (Tłumaczenie oryginalnego)</p>	<p>BE (Traduction de l'original)</p> <p>ES (Traducción del original)</p> <p>FR (Traduction de l'original)</p> <p>DE (Übersetzung der Originalanweisung)</p> <p>IT (Traduzione dell'originale)</p> <p>PT (Tradução do original)</p> <p>PL (Tłumaczenie oryginalnego)</p>	<p>ES (Traducción del original)</p> <p>FR (Traduction de l'original)</p> <p>DE (Übersetzung der Originalanweisung)</p> <p>IT (Traduzione dell'originale)</p> <p>PT (Tradução do original)</p> <p>PL (Tłumaczenie oryginalnego)</p>	<p>BE (Traduction de l'original)</p> <p>ES (Traducción del original)</p> <p>FR (Traduction de l'original)</p> <p>DE (Übersetzung der Originalanweisung)</p> <p>IT (Traduzione dell'originale)</p> <p>PT (Tradução do original)</p> <p>PL (Tłumaczenie oryginalnego)</p>
---	--	--	--

IT • Il contenuto e le immagini del presente manuale d'uso sono stati realizzati per conto di STIGA S.p.A. e sono tutelati da diritto d'autore – E' vietata ogni riproduzione o alterazione anche parziale non autorizzata del documento.

BG • Съдържанието и изображенията в настоящото ръководство са извършени за STIGA S.p.A. и са защитени с авторски права – Забранява се всяко неотризирано възпроизвеждане или промяна, дори и отчасти на документа.

BS • Sadržaj i slike iz ovog korisničkog priručnika napravljeni su isključivo za STIGA S.p.A. i zaštićeni su autorskim pravima – zabranjena je svaka neovlašćena reprodukcija ili izmjena dokumenta, djelomično ili u potpunosti.

CS • Obsah a obrázky v tomto návodu k použití byly zpracovány jménem společnosti STIGA S.p.A. a jsou chráněny autorským právem – Reprodukce či nepovolené pozměňování tohoto dokumentu, a to i částečně, je zakázáno.

DA • Indhold og illustrationer i denne vejledning er blevet skabt på vegne af STIGA S.p.A. og er beskyttet af ophavsret – Enhver gengivelse eller ændring, også delvis, af dokumentet uden autorisation hertil er forbudt.

DE • Inhalt und Bilder dieser Bedienungsanleitung wurden im Namen von STIGA S.p.A. erstellt und sind urheberrechtlich geschützt – Jede nicht genehmigte Vervielfältigung oder Veränderung, auch auszugsweise, dieses Dokuments ist verboten.

EL • Το περιεχόμενο και οι εικόνες στο παρόν εγχειρίδιο χρήσης δημιουργήθηκαν για λογαριασμό της εταιρείας STIGA S.p.A. και προστατεύονται από πνευματικά δικαιώματα – Απαγορεύεται οποιαδήποτε αναπαραγωγή ή τροποποίηση, έστω και μερική, του εγχειρίδιου χωρίς έγκριση.

EN • The content and images in this User Manual were produced expressly for STIGA S.p.A. and are protected by copyright – any unauthorised reproduction or modification to the document, either partially or in full, is prohibited.

ES • El contenido y las imágenes del presente manual de uso han sido creados por STIGA S.p.A. y están protegidos por los derechos de autor – Se prohíbe toda reproducción o modificación, incluso parcial, no autorizada del documento.

ET • Käesoleva kasutusjuhendi sisu ja kujutised on toodetud konkreetselt ettevõttele STIGA S.p.A. ja neile rakendub autorikaitseseadus – dokumendi igasugune osaline või täielik ilma loata reprodutseerimine või muutmine on keelatud.

FI • Tämän käyttöoppaan sisältö ja kuvat on valmistettu STIGA S.p.A. -yhtiön toimesta ja niitä suojaa tekijänoikeuslaki. – Asiakirjan kaikenlainen kopioiminen tai muuttaminen, osittainkin, on kielletty ilman erityistä lupaa.

FR • Le contenu et les images du présent manuel d'utilisation ont été réalisés pour le compte de STIGA S.p.A. et sont protégés par un droit d'auteur - Toute reproduction ou modification non autorisée, même partielle, du document, est interdite.

HR • Sadržaj i slike u ovom priručniku za uporabu izrađeni su za tvrtku STIGA S.p.A. te su obuhvaćeni autorskim pravima – Zabranjuje se neovlašćeno umnožavanje ili prilagodba, djelomična ili u cijelosti, ovog dokumenta.

HU • Ennek a használati útmutatónak a tartalma és a benne szereplő képek kizárólag a STIGA S.p.A. számára készültek és szerzői joggal védettek – tilos a dokumentum bármely részének vagy egészének engedély nélküli sokszorosítása és módosítása.

LT • Šio naudotojo vadovo turinys ir paveikslėliai skirti tik „STIGA S.p.A.“ ir yra saugomi autorių teisėmis – dokumentą atgaminti ar modifikuoti, visiškai arba iš dalies, yra draudžiama.

LV • Šis lietotāja rokasgrāmatas saturs un attēli ir veidoti tikai STIGA S.p.A. un ir aizsargāti ar autoritētibām. Jebkāda dokumenta vai tā daļas prettiesiska kopēšana vai pārveide ir stingri aizliegta.

MK • Содржината и сликите во Упатството за корисникот се подготвени исклучиво за STIGA S.p.A. и се заштитени со авторски права – забрането е секое делумно или целосно неовластено репродуцирање или измена на документот.

NL • De inhoud en de afbeeldingen van deze gebruikshandleiding werden gerealiseerd voor rekening van STIGA S.p.A. en zijn beschermd door het auteursrecht – Elke niet-geautoriseerde reproductie of wijziging, ook gedeeltelijke, van het document is verboden.

NO • Innholdet og bildene i denne brukerveiledningen er utført på oppdrag fra STIGA S.p.A. og er beskyttet ved opphavsrett - Enhver gjengivelse eller endring, selv kun delvis, er forbudt.

PL • Treść oraz ilustracje zawarte w niniejszej instrukcji obsługi powstały na zlecenie spółki STIGA S.p.A. i są chronione prawami autorskimi – Zabrania się wszelkiego kopiowania bądź modyfikowania, także częściowego, niniejszego dokumentu bez uzyskania stosownej zgody.

PT • As imagens e os conteúdos contidos no presente Manual do Utilizador foram expressamente criados para uso exclusivo da STIGA S.p.A., encontrando-se protegidos por direitos de autor. Qualquer tipo de reprodução ou alteração, parcial ou integral, não autorizadas deste Manual estão expressamente proibidas.

RO • Conținutul și imaginile din manualul de utilizare de față au fost realizate în numele STIGA S.p.A. și sunt protejate de drepturi de autor – Este interzisă orice reproducere sau modificare chiar și parțială neautorizată a documentului.

RU • Тесты и изображения, содержащиеся в настоящем руководстве, были созданы в интересах STIGA S.p.A. и защищены авторскими правами – Любое несанкционированное воспроизведение или изменение документа запрещено.

SK • Obsah a obrázky v tomto návode na používanie boli spracované menom spoločnosti STIGA S.p.A. a sú chránené autorským právom – Reprodukcie či nepovolené pozměňovanie tohto dokumentu, a to aj čiastočne, je zakázané.

SL • Vsebine in slike v tem uporabniškem priručniku so izdelane za podjetje STIGA S.p.A. in so zaščiten z avtorskimi pravicami – vsakršno nepoblaščenno razmnoževanje ali spreminjanje dokumenta, v celoti ali delno, je prepovedano.

SR • Sadržaj i slike ovog priručnika za upotrebu su napravljeni u ime STIGA S.p.A. i zaštićeni su autorskim pravima – Zabranjena je svaka potpuna ili delimična reprodukcija ili izmena dokumenta bez odobrenja.

SV • Innehållet och bilderna i denna användarhandbok har framställts för STIGA S.p.A. och skyddas av upphovsrätt – all form av reproduktion eller ändring, även partiell, som inte auktoriserats är förbjuden.

TR • Bu Kullanıcı Kilavuzundaki içerik ve resimler açıkça STIGA S.p.A. için üretilmiştir ve telif hakkı ile korunmaktadır – dokümanın izinsiz olarak tamamen ya da kısmen herhangi bir şekilde çoğaltılması ya da değiştirilmesi yasaktır.



.....	 LWA dB
Type:	
Art.N -s/n	
CE	

STIGA S.p.A.

Via del Lavoro, 6

31033 Castelfranco Veneto (TV) ITALY

stiga.com